

HEATSCOPE®

ORIGINAL MONTAGE- UND GEBRAUCHSANLEITUNG

Elektrischer Ambiente Carbon Heizstrahler
für Innen- und Außenbereiche

DE

ORIGINAL INSTALLATION AND INSTRUCTION MANUAL

Electric ambient carbon radiant heater
for indoor and outdoor areas

EN

MANUEL ORIGINAL D'INSTALLATION ET MODE D'EMPLOI

Chauffage électrique radiant
pour intérieur / extérieur

FR

MANUALE ORIGINALE DI INSTALLAZIONE ED ISTRUZIONI

Riscaldatore radiante elettrico a luce ambiente
ed elementi al carbonio per aree interne ed esterne

IT

ORIGINELE MONTAGE- EN GEBRUIKSAANWIJZING

Elektrische ambiente carbon warmtestraler
voor binnen en overdekte buitenruimtes

NL

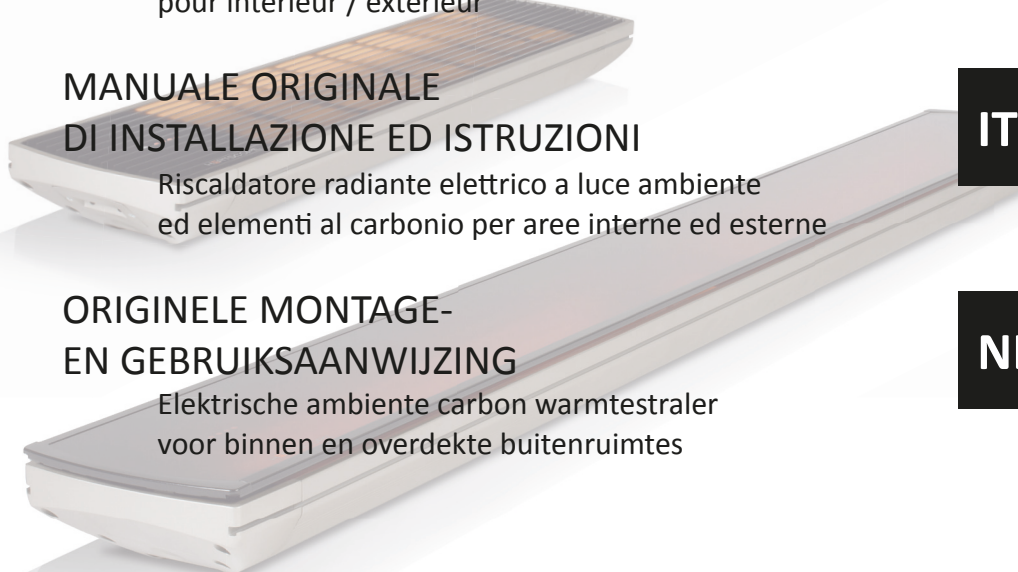

Deckenmontage / Ceiling Installation / Installation au plafond / Installazione a soffitto / Plafondmontage

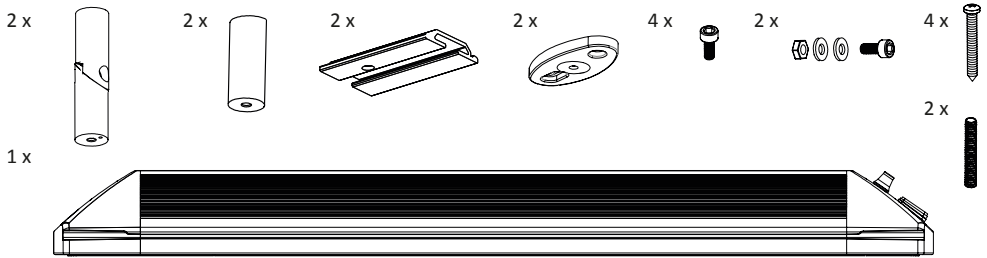

1. 2 x

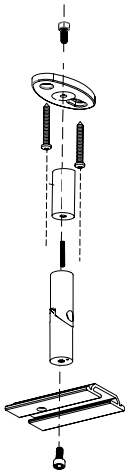

2.

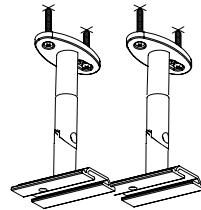

3.

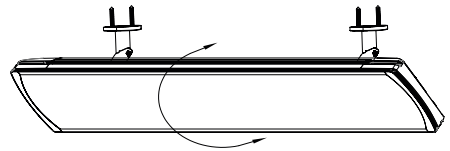
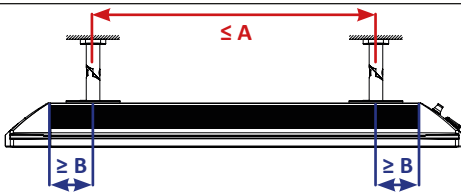
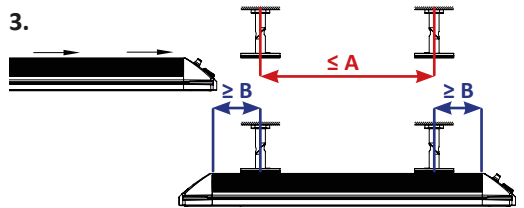

		A	B
MHS-SM1600 / MHS-SP1600	600 mm	≤ 240 mm	≥ 100 mm
MHS-SM2200 / MHS-SP2200	670 mm	≤ 240 mm	≥ 135 mm
MHS-SM2800 / MHS-SP2800	810 mm	≤ 300 mm	≥ 175 mm

		A	B
MHS-VT1600 / MHS-VE1600	810 mm	≤ 300 mm	≥ 175 mm
MHS-VT2200 / MHS-VE2200	1160 mm	≤ 650 mm	≥ 175 mm
MHS-VT3200 / MHS-VE3200	1660 mm	≤ 1150 mm	≥ 175 mm

Wandmontage / Wall mounting / Montage au mur / Installazione a parete / Wandmontage

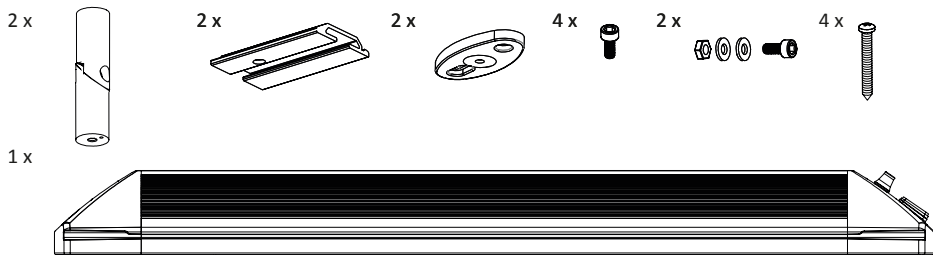

1. 2 x

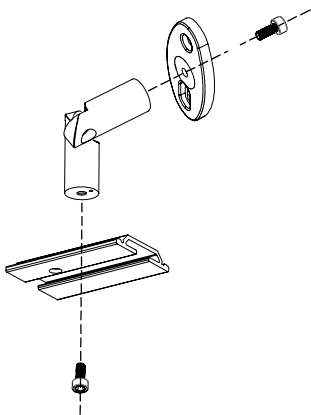

2.

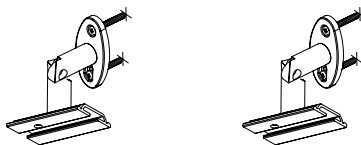

3.

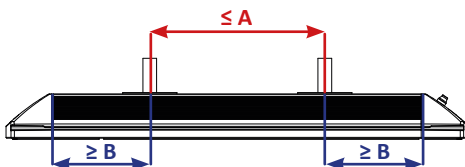
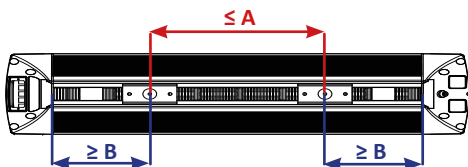
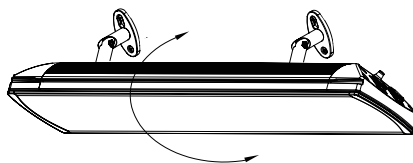
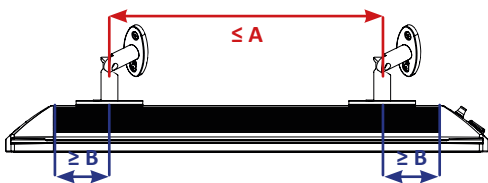
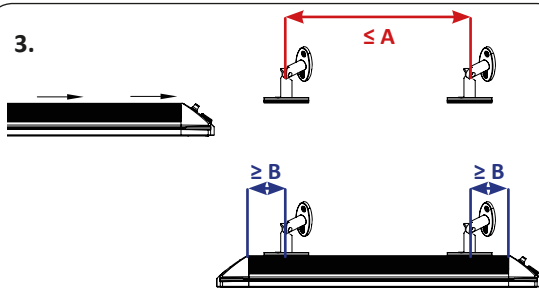

Manuelle Steuerung / Manual control / Contrôle manuel / Controllo manuale / Manuele bediening

MHS-SM1600BK.100, MHS-SM2200BK.100, MHS-SM2800BK.100, MHS-SM1600WT.100, MHS-SM2200WT.100, MHS-SM2800WT.100
 MHS-VE1600BK.100, MHS-VE2200BK.100, MHS-VE3200BK.100, MHS-VE1600WT.100, MHS-VE2200WT.100, MHS-VE3200WT.100

LED:

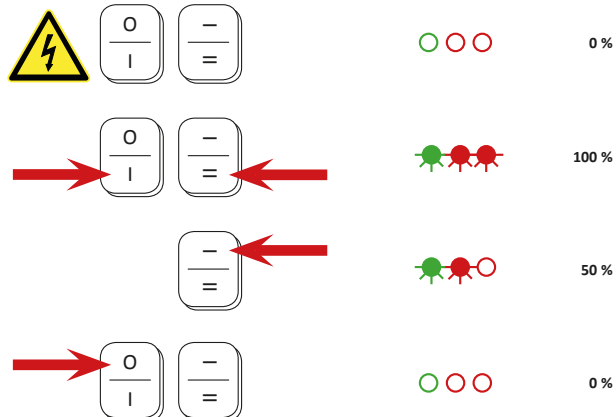
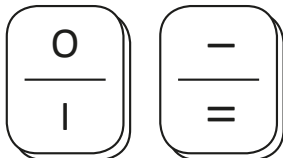

IR-Fernbedienung / IR remote control / Télécommande IR / Telecomando IR / IR-afstandsbediening

MHS-SP1600BK.100, MHS-SP2200BK.100, MHS-SP2800BK.100, MHS-SP1600WT.100, MHS-SP2200WT.100, MHS-SP2800WT.100
 MHS-VT1600BK.100, MHS-VT2200BK.100, MHS-VT3200BK.100, MHS-VT1600WT.100, MHS-VT2200WT.100, MHS-VT3200WT.100

LED:

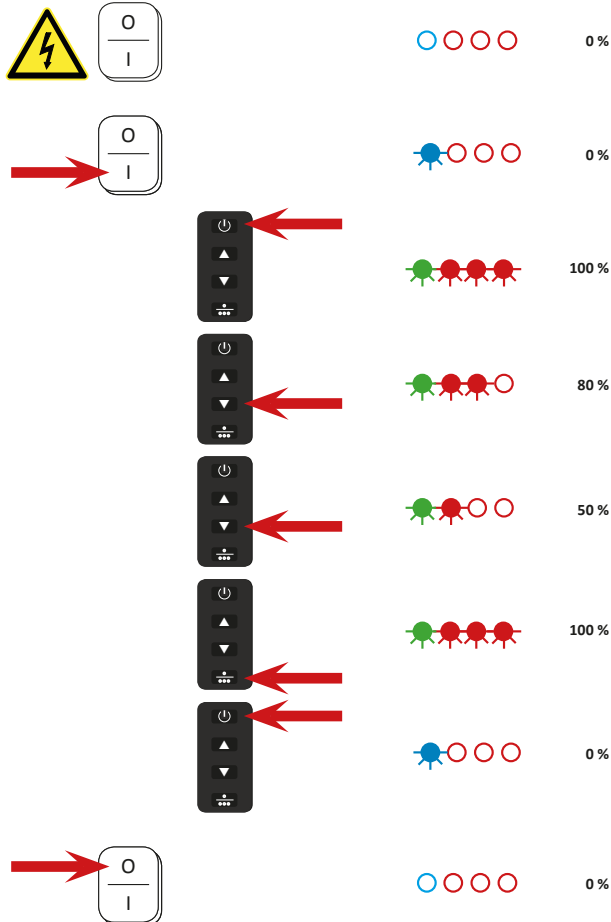
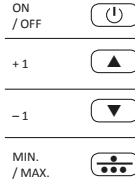
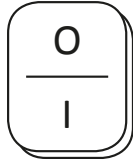

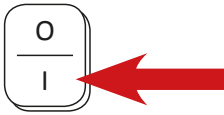

HEATSCOPE® SP // HEATSCOPE® VT

MHS-SP1600BK.100, MHS-SP2200BK.100, MHS-SP2800BK.100, MHS-SP1600WT.100, MHS-SP2200WT.100, MHS-SP2800WT.100
MHS-VT1600BK.100, MHS-VT2200BK.100, MHS-VT3200BK.100, MHS-VT1600WT.100, MHS-VT2200WT.100, MHS-VT3200WT.100

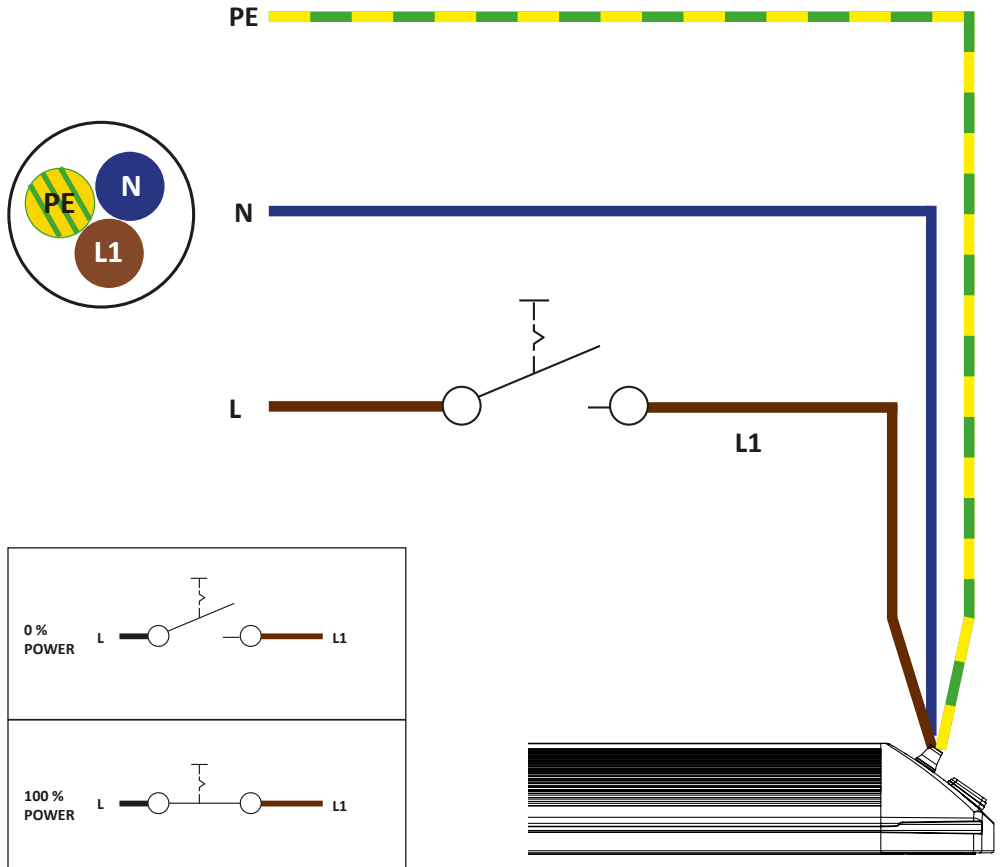

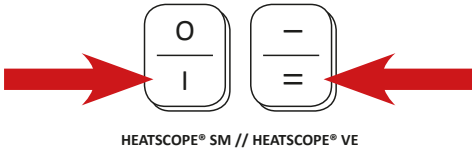

MHS-SM1600BK.100, MHS-SM2200BK.100, MHS-SM2800BK.100, MHS-SM1600WT.100, MHS-SM2200WT.100, MHS-SM2800WT.100
 MHS-VE1600BK.100, MHS-VE2200BK.100, MHS-VE3200BK.100, MHS-VE1600WT.100, MHS-VE2200WT.100, MHS-VE3200WT.100

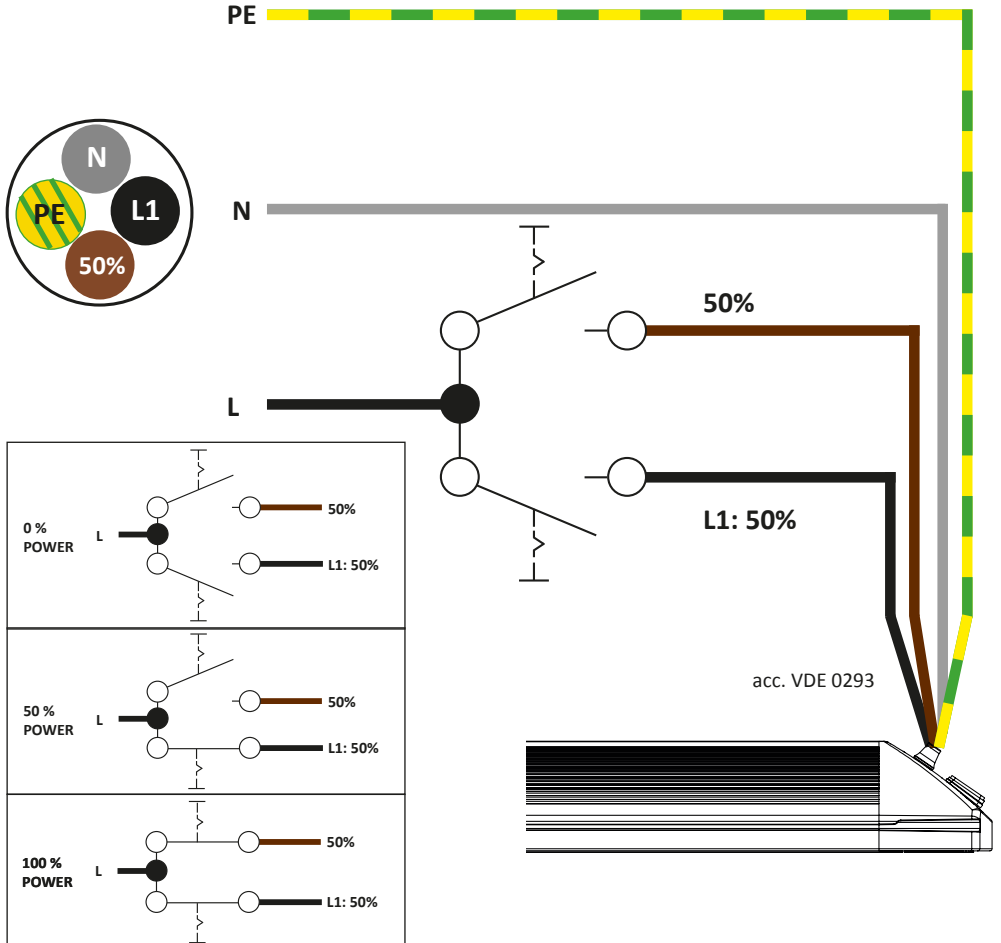

Technische Daten / Technical data / Información Técnica / Données techniques / Dati tecnici / Technische gegevens

DE	EN	FR	ES	IT	NL
Betriebsspannung	Operating voltage	Voltage	Voltaje	Tensione d' esercizio	Spanning
Leistung	Power	Puissance	Potencia	Potenza	Vermogen
Stromstärke	Current	Ampérage	Amperaje	Corrente	Stroomsterkte
Kabel	Cable	Câble	Cable	Cavo	Kabel
Temperatur Oberfläche	Surface temperature	Température de surface	Temperatura en la superficie	Temperatura superficie	Temperatur oppervlak
Temperatur Gehäuse	Housing temperature	Température du corps	Temperatura de la carcasa	Temperatura corpo	Temperatur behuizing
Filament-Temperatur	Filament temperature	Température du filament	Temperatura del filamento	Temperatura filamento	Filament-temperatuur
Farb-Temperatur	Colour temperature	Température de couleur	Temperatura de color	Temperatura colore	Kleur-Temperatuur
Max. Leistung in	Max. Power in	Puissance max. en	Potencia máxima tras	Max. potenza in	Max. vermogen in
sichtbares Licht	Visible light	Lumière visible	Luz visible	Luce visibile	Zichtbaar licht
Installationshöhe	Installation height	Hauteur min. d'installation	Altura de instalación recomendad	Altezza installazione	Installatie-hoogte
IP-Schutzklasse	IP protection class	IP	Estándar IP	IP classe protezione	IP-veiligheidsklasse
Steuerung manuell	Manual control	Manuel	Control externo	Controllo manuale	Besturing manueel
Fernsteuerung	Remote control	Télécommande	Telecomando	Telecomando	Afstandsbediening

HEATSCOPE® SPOT

220-240 V AC ~ / 50 Hz

1600 W / 2200 W / 2800 W

7.83 A / 9.57 A / 12.17 A

1.75 m / 3 x 1.5 mm²
1.75 m / 4 x 1.0 mm²
1.75 m / 4 x 1.5 mm²

400 °C

≤ 135 °C

1200-1300 °C

1550-1650 K

15 sec.

≤ 600 Lux

min. 1.8 m / max. 3 m

IP 44 (with optional
available weather shield)

ON/OFF + 100%, 50%

ON/OFF + 100%, 80%, 50%

HEATSCOPE® VISION

220-240V AC ~ / 50 Hz

1600 W / 2200 W / 3200 W

6.96 A / 9.57 A / 13.91 A

1.75 m / 3 x 1.5 mm²
1.75 m / 4 x 1.0 mm²
1.75 m / 4 x 1.5 mm²

280-320 °C

≤ 135 °C

1200-1300 °C

1550-1650 K

30 sec.

≤ 300 Lux

min. 1.8 m / max. 2.5 m

IP 44 (with optional
available weather shield)

ON/OFF + 100%, 50%

ON/OFF + 100%, 80%, 50%

WEEE-Reg.-Nr.
DE 45650441**RoHS** 
COMPLIANT 2002/95/EC

Mindestabstände / Minimum distances / Distances minimales / AAA / Distanze minime / Minimale afstanden

DE

Alle Leitungen müssen so verlegt werden, dass sie zu keiner Zeit mit dem Heizstrahler in Berührung kommen können.

Die angegebenen Maße sind Mindestwerte und können von den örtlichen Bau- und Brandvorschriften abweichen. Letztere sind in jedem Fall einzuhalten.

Vorgeschriebene Abstände zu brennbaren Montageflächen (mind. Brandschutzklasse A2):

- A mind. 40 cm
- B mind. 50 cm
- C mind. 180 cm
- D mind. 17 cm (wird mit Hilfe des mitgelieferten Montage-Zubehörs erreicht)
- E mind. 20 cm (bei Abstrahlwinkel < 45°)
- F mind. 10 cm (wird mit Hilfe des mitgelieferten Montage-Zubehörs erreicht)

EN

All cables must be positioned so that they cannot come into contact with the radiant heater at any time.

The dimensions given are min. values and may deviate from the local building and fire safety regulations. The latter must be complied with at all times.

Required minimum distances from combustible fixing surfaces (min. fire protection class A2):

- A min. 40 cm
- B min. 50 cm
- C min. 180 cm
- D min. 17 cm (can be achieved using the supplied fixing accessories)
- E min. 20 cm (with heating angle < 45°)
- F min. 10 cm (can be achieved using the supplied fixing accessories)

FR

Tous les câbles doivent être mis en place de façon à ne jamais pouvoir se retrouver en contact avec le chauffage radiant.

Les dimensions indiquées sont des valeurs minimales et peuvent diverger des règlements locaux en matière de construction et de sécurité-incendie. Ces derniers doivent être respectés à tout moment.

Distances minimales requises avec les surfaces de fixations inflammables (au moins avec la classe de protection-incendie A2):

- A min. 40 cm
- B min: 50 cm
- C min. 180 cm
- D min. 17 cm (peut être obtenu en utilisant les accessoires de fixation fournis)
- E min. 20 cm
- F min. 10 cm (peut être obtenu en utilisant les accessoires de fixation fournis)

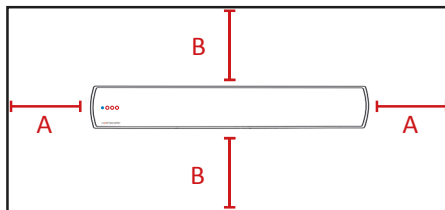

IT

Tutti i cavi devono essere posizionati in modo che non possano venire a contatto con il riscaldatore radiante in qualsiasi momento.

Le dimensioni indicate sono valori minimi e possono differire dalle norme edilizie e di sicurezza antincendio locali. Queste ultime devono essere rispettate in ogni momento.

Distanze minime richieste dalle superfici di fissaggio combustibili (classe di protezione antincendio A2):

- A min. 40 cm
- B min. 50 cm
- C min. 180 cm
- D min. 17 cm (raggiungibile usando gli accessori di montaggio)
- E min. 20 cm (con angolo di uso < 45°)
- F min. 10 cm (raggiungibile usando gli accessori di montaggio)

NL

Alle elektrische leidingen dienen dusdanig te worden verlegd, dat ze op geen enkel moment met de straler in contact kunnen komen.

De aangegeven afstanden zijn minimale afstanden en kunnen afwijken van de geldende lokale bouw- en brandveiligheidsvoorschriften. Deze zijn in ieder geval bindend en dienen te worden opgevolgd.

Voorgeschreven afstanden ten opzichte van brandbare montage-oppervlakken (brandveiligheidsklasse A2):

- A min. 40 cm
- B min. 50 cm
- C min. 180 cm
- D min. 17 cm (wordt bereikt indien u het meegeleverde bevestigingsmateriaal gebruikt)
- E min. 20 cm (bij een stralingshoek < 45°)
- F min. 10 cm (wordt bereikt indien u het meegeleverde bevestigingsmateriaal gebruikt)

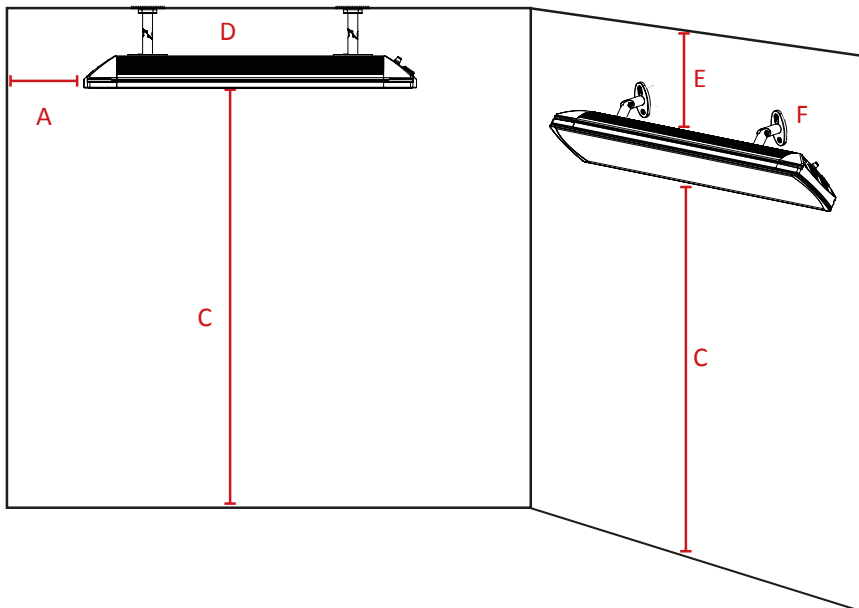

Liebe Kunden,

vielen Dank, dass Sie sich für den Kauf eines elektrischen HEATSCOPE® Heizstrahlers entschieden haben. Der sog. Ambiente-Strahler auf Infrarot-Basis wird unter höchsten Qualitätsansprüchen und nach gültigen CE/EN/DIN Standards und EU-Richtlinien in Deutschland hergestellt. Es werden ausschließlich geprüfte, umweltverträgliche Materialien und Komponenten verwendet.

Fast medium wave HEATSCOPE® Carbon-Heizstrahler (Infrarot-Strahlung mit schneller Mittelwelle) wurden für den privaten und gewerblichen Einsatz konzipiert und erzeugen Wärme innerhalb von wenigen Sekunden dort, wo sie benötigt wird. Der Infrarot-Strahler ermöglicht es, die Wärme im Idealfall zielgerichtet über eine Distanz von bis zu 3 Metern zu transportieren.

Lesen Sie bitte vor der Installation diese Bedienungsanleitung sorgfältig durch und befolgen Sie die einzelnen angesprochenen Punkte genau, um mögliche Gefahren auszuschließen. Bei Unklarheiten kontaktieren Sie den Verkäufer oder Hersteller.

Bewahren Sie die Anleitung auf. Geben Sie die Bedienungsanleitung an jeden nachfolgenden Besitzer des HEATSCOPE® weiter. Stellen Sie sicher, dass ggf. erhaltene Ergänzungen in die Bedienungsanleitung eingefügt werden (vgl. www.heatscope.com).

Vergewissern Sie sich vor der Installation, dass die Betriebsspannung derjenigen entspricht, die auf dem Typenschild des HEATSCOPE® angegeben ist!

Diese Bedienungsanleitung ist ausschließlich für die erhältlichen Serienprodukte bestimmt. Bei Sonderanfertigungen können Abweichungen der technischen Daten, der Montageanforderungen und der Abmessungen möglich sein.

Garantie & Gewährleistung

Der HEATSCOPE® besitzt eine Garantie von 24 Monaten. Die Garantiezeit beginnt am Tag, an dem das Neugerät erworben wurde. Verschleißteile oder Mängel, die die Gebrauchstauglichkeit des Gerätes nur unerheblich beeinflussen, sind von der Garantie ausgeschlossen. Der Garantiesanspruch muss durch die Originalrechnung, auf der das Kaufdatum und das Gerätemodell ersichtlich sind, nachgewiesen werden.

Abwicklung im Garantiefall

Kontaktieren Sie zunächst unbedingt den Händler/Distributor, bei dem Sie Ihr Gerät erworben haben. Dieser wird Sie über das weitere Vorgehen informieren.

Vermeiden Sie unnötige Kosten – senden Sie unter keinen Umständen ein Gerät eigenmächtig zurück! Senden Sie bitte ausschließlich nach vorheriger Rücksprache mit Ihrem Händler/Distributor und evtl. anschließend dem Hersteller das defekte Gerät mit dem gültigen Kaufbeleg und einer detaillierten Fehlerbeschreibung an Ihren Händler/Distributor. **Das eingesendete Gerät wird vom Hersteller nur mit ausreichender Transportverpackung, die das Gerät während des Transports entsprechend schützt, angenommen.**

Der Hersteller wird nach eigenem Ermessen die Garantiesprüche mittels Reparatur oder Austausch des fehlerhaften Gerätes oder einzelner Teile des fehlerhaften Gerätes erfüllen. Bei einem Austauschgerät können Form und Farbe geringfügig vom ursprünglich erworbenen Gerät abweichen. Den Beginn der Garantiezeit bestimmt das ursprüngliche Kaufdatum. Diese verlängert sich nicht, wenn das Gerät vom Hersteller ausgetauscht oder repariert wurde.

Garantieausschlüsse

Schäden oder Mängel, die durch unsachgemäße Handhabung oder Betrieb verursacht wurden, sowie Defekte, die durch die Verwendung von Nicht-Originalteilen oder die Verwendung von nicht vom Hersteller empfohlenem Zubehör entstehen, werden nicht von der Garantie abgedeckt.

Die Garantie deckt keine Schäden ab, die durch äußere Einflüsse wie z.B. Brand, Blitzschlag oder jegliche Transportschäden entstanden sind. Die Haftung für Folgeschäden an Personen oder Sachen sind ausgeschlossen.

Wenn die Seriennummer des Gerätes verändert, entfernt oder unleserlich gemacht wurde, kann die Garantie nicht in Anspruch genommen werden.

Alle Garantiesprüche erlöschen, wenn das Gerät durch eine vom Hersteller nicht autorisierte Stelle geöffnet, verändert, modifiziert, umgebaut oder repariert wurde.

Die Konformitätserklärung (CE, WEEE, RoHS) erhalten Sie auf Wunsch direkt beim Hersteller.

1. Abmessungen & Spezifikationen

Art.-Nr.	Farbe	Leistung	Gewicht	Maße (inkl. Halterung)
MHS-SM1600BK.100 / MHS-SP1600BK.100	Front: schwarz Korpus: titan	1600 W	3,5 kg	600 x 184 x 82 mm
MHS-SM2200BK.100 / MHS-SP2200BK.100		2200 W	4,0 kg	670 x 184 x 82 mm
MHS-SM2800BK.100 / MHS-SP2800BK.100		2800 W	4,5 kg	810 x 184 x 82 mm
MHS-SM1600WT.100 / MHS-SP1600WT.100	Front: weiß Korpus: weiß	1600 W	3,5 kg	600 x 184 x 82 mm
MHS-SM2200WT.100 / MHS-SP2200WT.100		2200 W	4,0 kg	670 x 184 x 82 mm
MHS-SM2800WT.100 / MHS-SP2800WT.100		2800 W	4,5 kg	810 x 184 x 82 mm
MHS-VT1600BK.100 / MHS-VE1600BK.100	Front: schwarz Korpus: titan	1600 W	6,0 kg	810 x 184 x 90 mm
MHS-VT2200BK.100 / MHS-VE2200BK.100		2200 W	8,0 kg	1160 x 184 x 90 mm
MHS-VT3200BK.100 / MHS-VE3200BK.100		3200 W	11,0 kg	1660 x 184 x 90 mm
MHS-VT1600WT.100 / MHS-VE1600WT.100	Front: weiß Korpus: weiß	1600 W	6,0 kg	810 x 184 x 90 mm
MHS-VT2200WT.100 / MHS-VE2200WT.100		2200 W	8,0 kg	1160 x 184 x 90 mm
MHS-VT3200WT.100 / MHS-VE3200WT.100		3200 W	11,0 kg	1660 x 184 x 90 mm

2. Verwendung & Modelle

HEATSCOPE® SPOT – Manuelle Regelung, 4-polige Zuleitung

SPEZIFIKATIONEN: EIN/AUS + zwei manuell schaltbare Leistungsstufen extern (100% oder 50%)

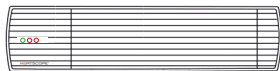

MHS-SM1600BK.100, MHS-SM2200BK.100, MHS-SM2800BK.100
MHS-SM1600WT.100, MHS-SM2200WT.100, MHS-SM2800WT.100

HEATSCOPE® SPOT – Stufenschaltung, fernbedienbar, 3-polige Zuleitung

SPEZIFIKATIONEN: EIN/AUS + drei fernbedienbare Leistungsstufen (100%, 80% oder 50%), IR-Fernbedienung



MHS-SP1600BK.100, MHS-SP2200BK.100, MHS-SP2800BK.100
MHS-SP1600WT.100, MHS-SP2200WT.100, MHS-SP2800WT.100

HEATSCOPE® VISION – Manuelle Regelung, 4-polige Zuleitung

SPEZIFIKATIONEN: EIN/AUS + zwei manuell schaltbare Leistungsstufen extern (100% oder 50%)



MHS-VE1600BK.100, MHS-VE2200BK.100, MHS-VE3200BK.100
MHS-VE1600WT.100, MHS-VE2200WT.100, MHS-VE3200WT.100

HEATSCOPE® VISION – Fernsteuerung, 3-polige Zuleitung

SPEZIFIKATIONEN: EIN/AUS + drei fernbedienbare Leistungsstufen (100%, 80% oder 50%), IR-Fernbedienung



MHS-VT1600BK.100, MHS-VT2200BK.100, MHS-VT3200BK.100
MHS-VT1600WT.100, MHS-VT2200WT.100, MHS-VT3200WT.100

3. Sicherheitshinweise

HEATSCOPE® Heizstrahler dürfen ausschließlich von ausgebildeten Elektrofachkräften installiert und erstmalig in Betrieb genommen werden.

Die ortsüblichen Bau- und Brandschutz-Vorschriften sind unbedingt einzuhalten.

WARNUNG: Das Heizgerät darf nicht in kleinen Räumen benutzt werden, die von Personen bewohnt werden, die nicht selbstständig den Raum verlassen können, es sei denn, eine ständige Überwachung ist gewährleistet.

1. Bitte überprüfen Sie Ihren HEATSCOPE® Heizstrahler und das Zubehör auf Vollständigkeit und evtl. Schäden.

Ist das Gehäuse oder der Reflektor deformiert, beschädigt oder das Heizelement gebrochen, nehmen Sie den HEATSCOPE® nicht in Betrieb, sondern kontaktieren Sie Ihren Verkäufer oder den Hersteller.

Die Zuleitung darf nicht gequetscht oder beschädigt sein.

Wenn das Gerät oder Zubehörteile einen Defekt, Risse, Bruchstellen oder andere Beschädigungen aufweisen, darf es nicht mehr betrieben und muss repariert werden. Dazu muss der Heizstrahler fachgerecht von der elektrischen Leitung/Energieversorgung getrennt, an den Hersteller zurückgeschickt oder entsorgt werden. Das Gerät ist gegen erneutes Wiederanschießen entsprechend zu kennzeichnen.

2. Der HEATSCOPE® ist mit einem allpoligen „EIN/AUS“-Schalter ausgestattet. Man kann den Heizstrahler entweder mittels einer IR-Fernbedienung, welche im Lieferumfang erhältlich ist (modellabhängig), oder direkt am Gerät mit einem Stufenschalter manuell steuern (ebenfalls modellabhängig). Der Anschluss an einen Fehlerstromschutzschalter und eine Sicherung ist obligatorisch.

3. Das Gerät darf grundsätzlich nur mit einer zugelassenen Trennvorrichtung betrieben werden. Der Strahler ist standardmäßig mit einem separaten offenen Kabel ohne Stecker für den elektrischen Anschluss ausgestattet.

4. HEATSCOPE® Heizstrahler müssen mit der unteren Geräterekante mindestens in 180 cm Höhe vom Boden und den Sicherheitsabständen zu Wand und Decke gemäß dieser Anleitung (siehe unten) installiert werden. Halten Sie Textilien und andere leicht entflammare Stoffe in der Nähe des HEATSCOPE® mindestens 150 cm von der Heizfläche entfernt.

5. Der Strahler darf nicht direkt unterhalb einer Stromquelle/Steckdose angebracht werden. Von den Seiten sollte ein Sicherheitsabstand von mindestens 10 cm zur nächsten Stromquelle gewährleistet sein. Steckdosen/ Stromquellen müssen jederzeit frei zugänglich sein und folgende Spezifikationen aufweisen: 220–240 V AC ~/ 50 Hz, 16 A mit Absicherung 16 A. An diese Stromquelle sollte kein zusätzlicher Verbraucher angeschlossen werden.

6. Der HEATSCOPE® besitzt die Schutzklasse IP 44 (geschützt gegen feste Fremdkörper mit Durchmesser ab 1,0 mm und gegen Spritzwasser). In jedem Fall benötigt der Heizstrahler ausreichenden Schutz gegen direkten Witterungseinfluss von oben (Regen, Spritzwasser, Fremdkörper etc.); daher muss jede HEATSCOPE®-Installation entweder unter einem Dach, Vorsprung etc. ausgeführt oder mit dem optional erhältlichen Wetterschutz ausgestattet werden.

7. Nach VDE 0100, Teil 701 darf der Heizstrahler nur im Bereich 3 in Installationsräumen mit hoher Feuchtigkeit (Bad, Spa, Pool etc.) montiert werden – der Abstand zu Wanne oder Dusche muss mindestens 100 cm betragen, der Abstand zum Pool mindestens 200 cm. Wenn der HEATSCOPE® im beschriebenen Umfeld mit hoher Feuchtigkeit montiert wird, müssen die Schalter oder anderen Bediengeräte so angebracht werden, dass sie nicht von Personen, die sich im direkten Kontakt mit Wasser befinden, berührt werden können. Badstrahler dürfen nicht mit separatem automatischem Thermostat oder Timer betrieben werden. Bei der Installation in Bädern muss, sobald der Strahler eingeschaltet wird, gem. CE-Standard immer mindestens ein Heizelement sichtbar „glühen“.

8. Sobald das Gerät mit einer Stromquelle verbunden und durch einen „AN“-Schalter oder eine andere Bedienmöglichkeit eingeschaltet wurde, dauert es maximal 15-30 Sekunden, bis der Heizstrahler seine Betriebstemperatur erreicht hat.

9. ACHTUNG: Verbrennungsgefahr! Die Frontscheibe bzw. das Lamellenschutzgitter des Heizstrahlers wird sehr heiß.

Decken Sie die Frontseite des Heizstrahlers weder teilweise noch komplett ab. Berühren Sie kein Teil des HEATSCOPE® während des Betriebs bzw. bis 30 Minuten nach Ausschalten.

10. Das Trocknen von Textilien oder anderen Materialien mit Hilfe des HEATSCOPE® ist grundsätzlich verboten. Bei Abdeckung des Heizstrahlers besteht Brandgefahr! Halten Sie Textilien und andere leicht entflammare Stoffe in der Nähe des HEATSCOPE® mindestens 150 cm von der Heizfläche entfernt.

11. Achten Sie darauf, dass weder Kabel noch Möbel, brennbare Materialien oder andere Gegenstände mit der Oberfläche des Heizstrahlers in Kontakt kommen und decken Sie das Gerät niemals ab. Das Gerät darf unter keinen Umständen mit Isolierstoffen oder ähnlichen Materialien abgedeckt werden.

12. Trennen Sie vor Reinigung, Winkelverstellung oder Demontage den Heizstrahler von der Stromquelle. Bei festverlegten Zuleitungen schalten Sie diese allpolig ab.

13. Seien Sie vorsichtig bei der Bedienung des Geräts. Dieses Gerät ist nicht dafür bestimmt, durch Personen (einschließlich Kinder) mit eingeschränkten physischen, sensorischen oder geistigen Fähigkeiten oder mangels Erfahrung und/oder mangels Wissen benutzt zu werden, es sei denn, sie werden durch eine für ihre Sicherheit zuständige Person beaufsichtigt oder haben Anweisungen erhalten, wie das Gerät zu bedienen/benutzen ist.

14. Das Gerät darf nie unbeaufsichtigt betrieben werden. Kinder sollten stets beaufsichtigt werden, um sicherzustellen, dass sie nicht mit dem Gerät spielen, dieses unbeabsichtigt einschalten oder es verstellen.

15. Verwenden Sie nur das mitgelieferte Zubehör bzw. Original-Zubehör mit Freigabe durch den Hersteller. Austausch der Zuleitung oder anderer Komponenten des HEATSCOPE® Heizstrahlers darf ausschließlich durch einen vom Hersteller beauftragten Service bzw. Fachbetrieb ausgeführt werden.

16. Achten Sie stets darauf, das Gerät nach dem Benutzen wieder auszuschalten.

4. Auspacken / Verpackung

Packen Sie das Gerät und die Zubehörteile vorsichtig aus, verwenden Sie keine spitzen Gegenstände, die den Heizstrahler beschädigen könnten, um die Verpackung zu öffnen.

Dieses Produkt wurde umweltschonend verpackt. Alle direkt oder über den Handel in Verkehr gebrachten HEATSCOPE® Verpackungen sind nach §6 der Verpackungsverordnung zertifiziert. Somit können alle HEATSCOPE® Verpackungen umweltgerecht im Sammelbehälter für Verpackungsmaterialien entsorgt werden. Dabei sind die jeweiligen gesetzlichen Vorschriften zu beachten. Nähere Informationen erhalten Sie gerne auf Anfrage.

Pflegehinweis! Wichtig! Vor dem ersten Gebrauch Oberfläche mit einem feuchten Tuch säubern. Keine Reiniger mit alkalischen Inhaltsstoffen verwenden, wie Natriumhydroxid oder Seife, Tenside oder Lösungsmittel/Alkohol.

5. Montageanweisungen

In den Abbildungen auf den ersten beiden Seiten werden die EINZELNEN Montagemöglichkeiten des HEATSCOPE® Heizstrahlers dargestellt.

Achten Sie darauf, dass der Ambiente Strahler sicher und fest mit der Montageoberfläche verbunden ist. Die Befestigungselemente müssen eine Zug- und Scherfestigkeit von mindestens des 3-fachen Gewichtes des zu montierenden Heizstrahlers inkl. der Zubehörteile aufweisen. Verwenden Sie zur Befestigung die der Montagefläche entsprechend notwendigen Schrauben und Dübel (im Lieferumfang enthalten).

Bitte beachten Sie, dass Sie stets zwei Montagehalterungen benötigen, um Ihr Gerät sicher zu befestigen.

Beachten Sie hierzu die Mindestmontagemaße des Gerätes unter „Mindestabstände“.

In jedem Fall benötigt der Heizstrahler ausreichenden Schutz gegen direkten Witterungseinfluss von oben (Regen, Spritzwasser, Fremdkörper etc.); daher muss jede HEATSCOPE®-Installation entweder unter einem Dach, Vorsprung o.Ä. ausgeführt oder mit dem optional erhältlichen Wetterschutz ausgestattet werden.

6. Betrieb, Montageanweisungen & Mindestabstände

Der HEATSCOPE® ist mit einem allpoligen „AN/AUS“-Schalter ausgestattet. Man kann den Heizstrahler direkt am Gerät mit einem Stufenschalter manuell steuern oder mittels einer IR-Fernbedienung, welche im Lieferumfang enthalten ist (modellabhängig). Der Anschluss an einen Fehlerstromschutzschalter und eine Sicherung ist obligatorisch.

Das Gerät darf nur in regen- und staubgeschützten Innen- oder Außenflächen montiert werden. Seitliches Spritzwasser stellt kein Problem dar, jedoch muss der Strahler gegen direkten Witterungseinfluss von oben durch eine ausreichende Überdachung, den optional erhältlichen Wetterschutz o.Ä. geschützt werden.

Der Heizstrahler muss in einer Höhe von mindestens 180 cm und in einem seitlichen Mindestabstand von 40 cm zu jeder angrenzenden Wand installiert werden; zur rückwärtigen Montageoberfläche muss der Strahler einen Abstand von mindestens 17 cm (decke) und 10 cm (Wand) haben (diesen Abstand erreichen Sie unter Einsatz des mitgelieferten Montage-Zubehörs). Gegebenenfalls sind gemäß der örtlichen Brandschutzvorschriften weitere Schutzmaßnahmen zu treffen, besonders bei brennbaren Montageflächen.

Direkt oberhalb des Heizstrahlers darf keine Steckdose angebracht sein, zusätzlich muss der HEATSCOPE® mindestens einen seitlichen Abstand von 10 cm zu jeder Steckdose aufweisen.

7. Pflege, Wartung & Service

Vor Reinigung und Pflege ist der HEATSCOPE® stets von der Stromquelle zu trennen bzw. bei Festeinbau per allpoliger Zuleitung abzuschalten. Vergewissern Sie sich, dass das Gerät abgekühlt ist, warten Sie nach dem letzten Gebrauch mindestens 30 Minuten, bevor Sie mit der Reinigung beginnen.

Alle Oberflächen dürfen nur mit einem feuchten Tuch gereinigt werden. Verwenden Sie niemals Reiniger mit alkalischen Inhaltsstoffen, wie Natriumhydroxid oder Seife, Tensiden oder Lösungsmitteln wie Alkohol.

Für den Reflektor und die Heizelemente verwenden Sie nur ein sehr weiches Tuch oder einen Pinsel.

Der Austausch der Zuleitung oder des Festanschlusses mit allpoliger Abschaltvorrichtung darf nur durch einen vom Hersteller beauftragten bzw. freigegebenen Elektrofachbetrieb durchgeführt werden. Heizelemente, andere Komponenten oder Gehäuseteile dürfen nur von einer vom Hersteller beauftragten Stelle ausgewechselt werden.

Für selbst ausgeführte oder in Auftrag gegebene Reparaturen wird keine Garantie übernommen. Bei unsachgemäßer Reparatur, Montage oder Bedienung erlischt der Garantieanspruch umgehend.

8. Außerbetriebnahme / Entsorgung

Dieses Produkt wurde umweltschonend verpackt. Alle direkt oder über den Handel in Verkehr gebrachten Verpackungen sind nach §6 der Verpackungsverordnung zertifiziert. Somit können alle Verpackungen umweltgerecht im Sammelbehälter für Verpackungsmaterialien entsorgt werden. Dabei sind die jeweiligen gesetzlichen Vorschriften zu beachten. Nähere Informationen erhalten Sie gerne auf Anfrage.

Nach Ablauf seiner Funktionsfähigkeit ist das Gerät durch einen Fachmann nach den geltenden Vorschriften außer Betrieb zu nehmen und gegen Wiederinbetriebnahme zu sichern. Das Gerät muss fachgerecht und umweltschonend entsorgt werden. Dabei sind die gesetzlichen Vorschriften zu beachten.

Dear Customer,

Thank you for choosing a HEATSCOPE® electric radiant heater. This top-quality infrared ambient heater is manufactured in Germany and complies with CE/EN/DIN standards and EU directives. Only tested, environmentally friendly materials and components are used.

Designed for private and commercial use, fast medium wave HEATSCOPE® carbon radiant heaters produce heat within seconds wherever it is needed. The infrared radiant heater allows you to transport heat over a distance of up to 3 metres, ideally in a specific direction.

Before installing the unit, please read this instruction manual carefully. Follow the information given to avoid endangering yourself, your family, your friends and your acquaintances. If you have any questions, contact the vendor or manufacturer.

Please keep this instruction manual in a safe place. Pass on the manual to any subsequent owner of the HEATSCOPE® unit and ensure that any supplements received are included along with it (cf. www.heatscope.com).

Prior to installation, ensure that the operating voltage matches the one specified on the name plate of the HEATSCOPE® unit!

This instruction manual is intended solely for the standard products available. The technical data, installation requirements and dimensions of special versions may differ.

Guarantee and warranty

The HEATSCOPE® is guaranteed for 24 months. The warranty period begins on the date on which the new unit was purchased. Expendable parts or defects that affect the usability of the unit only slightly are not covered by the guarantee. When making a guarantee claim, you must provide the original invoice showing the date of purchase and the unit model.

Processing of guarantee claims

Please contact your dealer/distributor before returning the defective unit along with valid proof of purchase and a detailed description of the fault. Please note: Don't send in any devices to the manufacturer without any former contact with your distributor or dealer. He will inform you about all following steps. **The manufacturer will only accept the unit if it is returned with adequate transport packaging which protects it during transport.**

The manufacturer will, at its own discretion, fulfil its warranty obligations by either repairing or exchanging the faulty unit or individual parts of the faulty unit. If a unit is replaced, the shape and colour of the new unit may vary slightly from the original one. The original date of purchase shall determine when the guarantee period begins. The guarantee period shall not be extended if the unit was replaced or repaired by the manufacturer.

Warranty exclusions

Damage or defects caused by improper handling or operation as well as defects caused by using non-original parts or the use of accessories not recommended by the manufacturer are not covered by the warranty.

The warranty does not cover damage caused by external influences such as fire, lightning or any transport damages. Liability for consequential damages to persons or property is excluded.

If the serial number of the unit has been changed, removed or defaced, the warranty shall be invalid.

All warranty claims shall be forfeited if the unit is opened, altered, modified, rebuilt or repaired by a person not authorized by the manufacturer.

The declaration of conformity (CE, WEEE, RoHS) is available upon request from the manufacturer.

1. Dimensions & Specifications

Art.-No.	Colour	Power	Weight	Sizes (incl. brackets)
MHS-SM1600BK.100 / MHS-SP1600BK.100	Front: black Corpus: titan	1600 W	3.5 kg	600 x 184 x 82 mm
MHS-SM2200BK.100 / MHS-SP2200BK.100		2200 W	4.0 kg	670 x 184 x 82 mm
MHS-SM2800BK.100 / MHS-SP2800BK.100		2800 W	4.5 kg	810 x 184 x 82 mm
MHS-SM1600WT.100 / MHS-SP1600WT.100	Front: white Corpus: white	1600 W	3.5 kg	600 x 184 x 82 mm
MHS-SM2200WT.100 / MHS-SP2200WT.100		2200 W	4.0 kg	670 x 184 x 82 mm
MHS-SM2800WT.100 / MHS-SP2800WT.100		2800 W	4.5 kg	810 x 184 x 82 mm
MHS-VT1600BK.100 / MHS-VE1600BK.100	Front: black Corpus: titan	1600 W	6.0 kg	810 x 184 x 90 mm
MHS-VT2200BK.100 / MHS-VE2200BK.100		2200 W	8.0 kg	1160 x 184 x 90 mm
MHS-VT3200BK.100 / MHS-VE3200BK.100		3200 W	11.0 kg	1660 x 184 x 90 mm
MHS-VT1600WT.100 / MHS-VE1600WT.100	Front: white Corpus: white	1600 W	6.0 kg	810 x 184 x 90 mm
MHS-VT2200WT.100 / MHS-VE2200WT.100		2200 W	8.0 kg	1160 x 184 x 90 mm
MHS-VT3200WT.100 / MHS-VE3200WT.100		3200 W	11.0 kg	1660 x 184 x 90 mm

2. Use & models

HEATSCOPE® SPOT – manual control, 4-pole cable

SPECIFICATIONS: ON/OFF + two manually switchable power levels (100% or 50%)



MHS-SM1600BK.100, MHS-SM2200BK.100, MHS-SM2800BK.100
MHS-SM1600WT.100, MHS-SM2200WT.100, MHS-SM2800WT.100

HEATSCOPE® SPOT – 3 power levels, remote controllable, 3-pole cable

SPECIFICATIONS: ON/OFF + three remote controllable power levels (100%, 80% or 50%), IR remote control



MHS-SP1600BK.100, MHS-SP2200BK.100, MHS-SP2800BK.100
MHS-SP1600WT.100, MHS-SP2200WT.100, MHS-SP2800WT.100

HEATSCOPE® VISION – manual control, 4-pole cable

SPECIFICATIONS: ON/OFF + two manually switchable power levels (100% or 50%, external)



MHS-VE1600BK.100, MHS-VE2200BK.100, MHS-VE3200BK.100
MHS-VE1600WT.100, MHS-VE2200WT.100, MHS-VE3200WT.100

HEATSCOPE® VISION – remote controllable, 3-pole cable

SPECIFICATIONS: ON/OFF + three remote controllable power levels (100%, 80% or 50%), IR remote control



MHS-VT1600BK.100, MHS-VT2200BK.100, MHS-VT3200BK.100
MHS-VT1600WT.100, MHS-VT2200WT.100, MHS-VT3200WT.100

3. Safety information

HEATSCOPE® infrared heater must be installed and executed only by an authorized expert / professional electrician.

The relevant local building and fire safety regulations must be observed.

WARNING: The heater must not be used in small rooms inhabited by people who cannot leave the room unaided, unless constant supervision is ensured.

1. Please check that your HEATSCOPE® radiant heater and accessories are complete and not damaged. If the housing or reflector is deformed/damaged or the heating element is broken, do not use the HEATSCOPE® unit. Please contact the vendor or the manufacturer.

The cable must not be crushed or damaged.

If the unit or accessories show signs of defects, cracking, breakage or other damage, discontinue use and have them repaired. In this case, disconnect the unit from the power supply, return it to the manufacturer or dispose of it. The unit should be labelled accordingly to prevent it being reconnected.

2. The HEATSCOPE® features an omnipolar „ON/OFF“ switch. The unit can be controlled manually either using an IR remote control (supplied, depending on the model) or a selector switch on the unit itself (depending on the model). The unit must be connected to a residual current circuit breaker and a fuse.

3. The unit may only be used with an approved isolating system. The heater comes as standard with a separate open-ended cable for connection purposes.

4. When installing the HEATSCOPE® radiant heater, ensure that the lower edge of the unit is at least 180 cm from the ground and the safety clearances from the wall and ceiling set out in this manual (see below) are maintained. Always maintain a distance from the heating surface of the HEATSCOPE® of at least 150 cm from textiles, cloth and other easy inflammable soft materials.

5. The radiant heater must not be installed directly below a power source/socket. The sides of the unit must be at least 10 cm from the nearest power source. Sockets/power sources must be freely accessible at all times and comply with the following specifications: 220–240 V AC ~ / 50 Hz, 16 A with 16 A fuse. No other loads may be connected to this power source.

6. The HEATSCOPE® has an IP 44 protection class rating (protected against objects >1mm and splashing water). Nevertheless, it is mandatory to install the unit on a surface where it is well protected from any weather influences like rain and dust from above; so the HEATSCOPE has to be installed under a roof, an overhang or in combination with an optional available weather shield.

7. In accordance with VDE 0100, Part 701, the radiant heater may only be installed in Area 3 locations in rooms where there is high humidity (bathroom, spa, pool etc.). The distance to the bathtub or shower must be at least 100 cm and the distance to the pool at least 200 cm. If the HEATSCOPE® is installed in such an environment with high humidity, the switches or other operating components must be positioned in such a way that they cannot be touched by persons who are in direct contact with water. Bathroom heaters must not be operated with a separate automatic thermostat or timer. When a radiant heater is installed in a bathroom, the CE standard requires that at least one heating element visibly „glows“ as soon as the unit is switched on.

8. As soon as the unit is connected to a power source and switched on using an „ON/OFF“ switch or other operating component, it takes a maximum of 15-30 seconds until it reached its operating temperature.

9. CAUTION: Risk of burns!

The front screen or protective fin front gets very hot when the unit is operating.

Do not cover either part of the front or the entire front of the radiant heater. Do not touch any part of the HEATSCOPE® during operation and up to 30 minutes after switching it off.

10. For your own safety, never dry textiles or other materials using the HEATSCOPE®. Covering the radiant heater may result in a fire! Always maintain a distance from the heating surface of the HEATSCOPE® of at least 150 cm from textiles, cloth and other easy inflammable soft materials.

11. Ensure that cables, furniture, flammable materials or other objects do not come into contact with the surface of the radiant heater and never cover the unit. Under no circumstances should the unit be covered with insulating or similar materials.

12. Disconnect the radiant heater from the power supply before cleaning it, adjusting the angle or removing it from the wall/ceiling. If buried cables are used, switch off the power using an omnipolar switch.

13. Be careful when operating the unit. This unit is not intended for use by persons (including children) with reduced physical, sensory or mental abilities or lack of experience and/or knowledge, unless they are supervised by a person responsible for their safety or have received instructions as to how to operate/use the unit.

14. The unit must never be used unattended. Children must be supervised at all times to ensure that they do not play with the unit, switch it on unintentionally or adjust it.

15. Use only the supplied accessories or original accessories approved by the manufacturer. The power cable or other components of the HEATSCOPE® radiant heater may only be replaced by a professional servicing company enlisted by the manufacturer.

16. Always remember to switch off the unit after use.

4. Unpacking the unit / packaging

Unpack the unit and the accessories carefully. When opening the packaging, do not use sharp objects that could damage the unit.

This product comes supplied in environmentally friendly packaging. All HEATSCOPE® packaging that comes into circulation either directly or via the trade is certified in accordance with §6 of the German Packaging Directive. As a result, all HEATSCOPE® packaging can be disposed of in an environmentally friendly manner in collection containers for packaging materials. The relevant legal regulations must be observed here. Further information is available from the manufacturer.

Care information! Important! Clean the unit with a damp cloth before using it for the first time. Do not use cleaning products containing alkaline substances such as sodium hydroxide or soap, surfactants or solvents/alcohol.

5. Installation instructions

The INDIVIDUAL options for installing the HEATSCOPE® radiant heater are shown in the diagrams on the first pages of this manual.

Ensure that the radiant heater is fixed securely to the installation surface. In terms of tensile and shear strength, the fixings must be able to withstand at least 3 times the weight of the radiant heater (including accessories) that is to be installed. When installing the unit, use the correct screws and plugs (supplied) for the surface.

Please bear in mind that you always need two fixing brackets to fix your unit safely. Please refer to the minimum installation dimensions for the unit under „minimum distances“.

It is mandatory to install the unit on a surface where it is well protected from any weather influences like rain and dust from above; so the HEATSCOPE has to be installed under a roof, an overhang or in combination with an optional available weather shield.

6. Operation, installation instructions and minimum distances

Once you have installed the unit, you can use it for the first time.

The HEATSCOPE® features an omnipolar „ON/OFF“ switch. You can control the radiant heater manually using a selector switch on the unit itself or using an IR remote control which comes supplied (depending on the model). The unit must be connected to a residual current circuit breaker and a fuse.

Install the unit only in indoor or outdoor areas that are well protected from any weather influences from above like rain and dust. The heater is protected from lateral spray water, but is has to be covered with a roof or a similar canopy like the optional available weather shield upwards.

The radiant heater must be installed at a height of at least 180 cm and at a distance of at least 40 cm from each adjacent wall. The distance between the radiant heater and the rear surface must be at least 10 cm (wall) and 17 cm (ceiling – this distance can be achieved using the supplied fixing accessories). Other protective measures may need to be taken in accordance with local fire safety regulations, e.g. for installation on combustible surfaces.

The radiant heater must not be installed directly below a power socket. The sides of the HEATSCOPE® must be at least 10 cm from any power sockets.

9. Care, maintenance and service

Before cleaning and maintaining your HEATSCOPE®, disconnect it from the power supply or, if buried cables are used, switch it off via the omnipolar switch. Ensure that the unit has cooled down – wait at least 30 minutes after the last use before you start cleaning it.

All surfaces should be cleaned using a damp cloth only. Never use cleaning products containing alkaline substances such as sodium hydroxide or soap, surfactants or solvents such as alcohol.

Use only a very soft cloth or a brush for the reflector and the heating elements.

The power cable or buried cable with omnipolar switch may only be replaced by a professional specialist electrical company enlisted or approved by the manufacturer. Heating elements, other components or parts of the housing may only be replaced by a service organisation enlisted by the manufacturer.

If you yourself or someone enlisted by you carries out repairs, they will not be covered by the guarantee. Improper repairs and incorrect installation or operation shall invalidate the guarantee immediately.

8. Removal from service / disposal

This product comes supplied in environmentally friendly packaging. All packaging that comes into circulation either directly or via the trade is certified in accordance with §6 of the German Packaging Directive. As a result, all packaging can be disposed of in an environmentally friendly manner in collection containers for packaging materials. The relevant legal regulations must be observed here. Further information is available from the manufacturer.

When the unit reaches the end of its life, it must be removed from service by a specialist in accordance with the relevant regulations and steps must be taken to ensure that it cannot be put into use again.

The unit must be disposed of professionally and in an environmentally friendly manner. The relevant legal regulations must be observed.

Cher Client,

Merci d'avoir choisi un chauffage électrique radiant HEATSCOPE®. Ce chauffage radiant infrarouge haut de gamme est fabriqué en Allemagne et est conforme aux normes CE/EN/DIN et aux directives de l'UE. Sa fabrication utilise seulement des matériaux et des composants préalablement testés et écologiques.

Mis au point pour une utilisation privée et commerciale, les chauffages radiants carbone à ondes courtes-moyennes HEATSCOPE® produisent de la chaleur en quelques secondes partout où il y en a besoin. Le chauffage radiant infrarouge vous permet de diffuser de la chaleur jusqu'à une distance de 3 mètres, idéalement dans une direction spécifique.

Avant d'installer l'appareil, veuillez lire attentivement ce mode d'emploi. Bien suivre les informations fournies afin d'éviter tout danger. Pour toute question, contactez le revendeur ou le fabricant.

Veuillez conserver ce mode d'emploi dans un endroit sûr afin de pouvoir vous y référer plus tard si besoin. Pensez à transmettre le mode d'emploi à tout propriétaire ultérieur de l'appareil HEATSCOPE® et assurez-vous d'y inclure tout supplément reçu avec l'appareil (www.heatscope.com).

Avant l'installation, assurez-vous que la tension de fonctionnement correspond bien à celle spécifiée sur la plaque signalétique de l'appareil HEATSCOPE®!

Ce mode d'emploi est destiné uniquement aux produits standards disponibles. Les données techniques, les exigences de montage et les dimensions des versions spéciales peuvent varier.

Garantie et service

Le HEATSCOPE™ est garanti 24 mois. La période de garantie démarre à la date d'achat du nouvel appareil. Les pièces d'usure ou les vices qui n'affectent que peu l'utilisation de l'appareil ne sont pas couverts par la garantie. En cas de demande de garantie, vous devez fournir la facture originale sur laquelle figure la date d'achat et le modèle de l'appareil.

Traitement des demandes de garantie

Veuillez contacter le importateur / revendeur avant de retourner l'appareil défectueux avec une preuve d'achat valide et la description complète du défaut. **Le fabricant acceptera l'appareil seulement s'il est renvoyé dans un emballage de transport adéquat, assurant sa protection durant le transport.**

Le fabricant assurera, à sa propre discrétion, ses obligations de garantie soit en réparant ou échangeant l'appareil défectueux ou les différentes pièces de l'appareil défectueux. En cas de remplacement d'un appareil, la forme et la couleur du nouvel appareil peuvent varier légèrement de l'original. La date d'achat initiale reste déterminante pour le début de la période de garantie. La période de garantie ne doit pas être étendue en cas de remplacement ou de réparation de l'appareil par le fabricant.

Exclusions de garantie

Les dommages ou défauts résultants d'une mauvaise manipulation ou utilisation ainsi que les défauts résultants de l'utilisation de pièces non originales ou l'utilisation d'accessoires non recommandés par le fabricant ne sont pas couverts par la garantie.

La garantie ne couvre pas les dommages résultants de causes extérieures comme le feu, l'orage ou tout dommage de transport. Nous excluons toute responsabilité pour les éventuelles blessures indirectes aux personnes ou les dommages indirects aux biens.

Si le numéro de série a été modifié, enlevé ou dégradé, la garantie sera nulle et non avenue.

Toute demande de garantie sera refusée si l'appareil a été ouvert, changé, modifié, remonté ou réparé par une personne non autorisée par le fabricant.

La déclaration de conformité est disponible sur demande auprès du fabricant.

1. Dimensions et spécifications

Art.-No.	Couleur	Puissance	Poids	Dimensions (support compris)
MHS-SM1600BK.100 / MHS-SP1600BK.100	Avant : noir Corps : titane	1600 W	3,5 kg	600 x 184 x 82 mm
MHS-SM2200BK.100 / MHS-SP2200BK.100		2200 W	4,0 kg	670 x 184 x 82 mm
MHS-SM2800BK.100 / MHS-SP2800BK.100		2800 W	4,5 kg	810 x 184 x 82 mm
MHS-SM1600WT.100 / MHS-SP1600WT.100	Avant : blanc Corps : blanc	1600 W	3,5 kg	600 x 184 x 82 mm
MHS-SM2200WT.100 / MHS-SP2200WT.100		2200 W	4,0 kg	670 x 184 x 82 mm
MHS-SM2800WT.100 / MHS-SP2800WT.100		2800 W	4,5 kg	810 x 184 x 82 mm
MHS-VT1600BK.100 / MHS-VE1600BK.100	Avant : noir Corps : titane	1600 W	6,0 kg	810 x 184 x 90 mm
MHS-VT2200BK.100 / MHS-VE2200BK.100		2200 W	8,0 kg	1160 x 184 x 90 mm
MHS-VT3200BK.100 / MHS-VE3200BK.100		3200 W	11,0 kg	1660 x 184 x 90 mm
MHS-VT1600WT.100 / MHS-VE1600WT.100	Avant : blanc Corps : blanc	1600 W	6,0 kg	810 x 184 x 90 mm
MHS-VT2200WT.100 / MHS-VE2200WT.100		2200 W	8,0 kg	1160 x 184 x 90 mm
MHS-VT3200WT.100 / MHS-VE3200WT.100		3200 W	11,0 kg	1660 x 184 x 90 mm

2. Modèles et utilisation

HEATSCOPE® SPOT – contrôle manuel, câble 4 pôles

SPECIFICATIONS : MARCHE/ARRET + deux niveaux de puissance commutables manuellement (100% ou 50%)



MHS-SM1600BK.100, MHS-SM2200BK.100, MHS-SM2800BK.100
MHS-SM1600WT.100, MHS-SM2200WT.100, MHS-SM2800WT.100

HEATSCOPE® SPOT – 3 niveaux de puissance, télécommandé, câble 3 pôles

SPECIFICATIONS : MARCHE/ARRET + trois niveaux de puissance télécommandés (100%, 80% ou 50%), télécommande IR



MHS-SP1600BK.100, MHS-SP2200BK.100, MHS-SP2800BK.100
MHS-SP1600WT.100, MHS-SP2200WT.100, MHS-SP2800WT.100

HEATSCOPE® VISION – contrôle manuel, câble 4 pôles

SPECIFICATIONS : MARCHE/ARRET + deux niveaux de puissance manuels (100% ou 50%, externe) to invert manual / radio



MHS-VE1600BK.100, MHS-VE2200BK.100, MHS-VE3200BK.100
MHS-VE1600WT.100, MHS-VE2200WT.100, MHS-VE3200WT.100

HEATSCOPE® VISION – télécommandé, câble 3 pôles

SPECIFICATIONS : MARCHE/ARRET + trois niveaux de puissance télécommandés (100%, 80% ou 50%), télécommande IR



MHS-VT1600BK.100, MHS-VT2200BK.100, MHS-VT3200BK.100
MHS-VT1600WT.100, MHS-VT2200WT.100, MHS-VT3200WT.100

3. Informations de sécurité

Les chauffages infrarouge HEATSCOPE® doivent impérativement être installés et raccordés par un professionnel / électricien agréé.

Les règlements locaux en matière de construction et de sécurité-incendie doivent être respectés.

ATTENTION : Le chauffage ne doit jamais être utilisé dans de petites pièces où vivent des personnes ne pouvant pas se déplacer sans assistance, à moins qu'une surveillance constante ne soit assurée.

1. Veuillez vérifier que votre chauffage radiant HEATSCOPE® et ses accessoires sont au complet et non endommagés. Si le boîtier ou le réflecteur est déformé/endommagé ou que l'élément chauffant est cassé, n'utilisez surtout pas l'appareil HEATSCOPE®. Veuillez contacter le vendeur ou le fabricant.

Le câble ne doit pas être écrasé ou endommagé.

Si l'appareil ou les accessoires montrent des signes de malfaçon, de fissuration, de rupture ou autres dommages, cessez l'utilisation et faites-les réparer. Si tel est le cas, débranchez l'appareil de l'alimentation, renvoyez-le au fabricant ou jetez-le aux ordures. L'appareil doit être étiqueté de manière adéquate pour empêcher tout branchement ultérieur.

2. Le HEATSCOPE® possède un interrupteur omnipolaire « MARCHE/ARRET ». L'appareil peut être contrôlé manuellement par le biais soit d'une télécommande IR (fournie, selon le modèle) soit d'un commutateur situé sur l'appareil lui-même. L'appareil doit être relié à un disjoncteur différentiel à courant résiduel ainsi qu'à un fusible.

3. L'appareil ne peut être utilisé qu'avec un système séparateur approuvé. Le chauffage est livré de série avec un câble distinct à extrémités libres pour des raisons de branchement.

4. Lors de l'installation du chauffage radiant HEATSCOPE®, assurez-vous que le bord inférieur de l'appareil soit au moins à 180 cm du sol et que les distances de sécurité du mur et du plafond indiquées dans ce mode d'emploi (voir ci-dessous) sont respectées. Respectez toujours une distance d'au moins 150 cm avec les textiles et autres matériaux inflammables.

5. Le chauffage radiant ne doit pas être directement installé sous une source/prise électrique. Les côtés de l'appareil doivent se trouver au moins à 10 cm de la source électrique la plus proche. Les prises/sources électriques doivent être accessibles à tout moment et être conformes aux spécifications suivantes : 220-240 V, 16 A avec fusible 16 A. Aucun autre type de charge ne peut être branché à cette source électrique.

6. Le HEATSCOPE® possède la classe de protection IP 44 (poussières et projections d'eau). Néanmoins, il est conseillé d'installer l'appareil à l'abri de la pluie et de la poussière.

7. Conformément aux normes VDE 0100, Partie 701, le chauffage radiant ne doit être installé que dans les zones de protection 3 dans les pièces où le taux d'humidité est élevé (salle de bain, spa, piscine etc.). La distance avec la baignoire ou la douche doit être d'au moins 100 cm et la distance avec la piscine d'au moins 200 cm.

Si le HEATSCOPE® est installé dans un tel environnement avec un taux d'humidité élevé, les interrupteurs et autres éléments de fonctionnement doivent être positionnés de façon à être hors de portée des personnes directement en contact avec l'eau. Les chauffages de salle de bain ne doivent pas être pilotés à partir d'un thermostat ou d'une minuterie automatique séparée. Lors de l'installation d'un chauffage radiant dans une salle de bain, la norme standard CE exige que le « rougeoiement » d'au moins un élément chauffant soit visible aussitôt l'appareil mis en marche.

8. Aussitôt l'appareil branché à une source électrique et allumé à l'aide d'un interrupteur « MARCHE/ARRET » ou d'un autre élément de fonctionnement, cela prend maximum 10 secondes pour qu'il atteigne sa température de fonctionnement.

9. La vitre ou la grille de protection avant devient très chaude lorsque l'appareil est allumé. PRUDENCE : Risques de brûlures !

Ne pas couvrir l'une ou l'autre partie de l'avant ou de la façade entière du chauffage radiant. Ne toucher aucune partie du HEATSCOPE® lors du fonctionnement et pendant au moins 60 minutes après l'avoir éteint.

10. Pour votre propre sécurité, ne faites jamais sécher de linge ou autres matériaux à l'aide du HEATSCOPE®. Couvrir le chauffage radiant peut provoquer un incendie !

11. Assurez-vous qu'aucun câble, meuble, matériau inflammable ou autre objet ne vienne en contact avec la surface extérieure du chauffage radiant et ne recouvre l'appareil. L'appareil ne doit être en aucun cas recouvert par des matériaux isolants ou similaires.

12. Débranchez le chauffage radiant de la source de courant avant nettoyage, tout en réglant l'inclinaison ou en le retirant du mur/plafond. Si les câbles sont enfouis, coupez l'alimentation du courant à l'aide d'un interrupteur omnipolaire.

13. Utilisez la machine avec grand soin. Cet appareil n'est pas destiné à une utilisation par des personnes (dont les enfants) avec des capacités physiques, sensorielles et mentales réduites ou manquant d'expérience et/ou de connaissances, à moins qu'elles soient encadrées par une personne responsable de leur sécurité ou aient bénéficié des instructions du mode d'emploi de l'appareil.

14. L'appareil ne doit jamais être utilisé sans surveillance. Les enfants doivent être surveillés à tout moment afin de s'assurer qu'ils ne jouent pas avec l'appareil, le mettent en route involontairement ou touchent aux réglages.

15. Utilisez seulement les accessoires fournis ou les accessoires originaux approuvés par le fabricant. Le câble d'alimentation ou les autres composants du chauffage radiant HEATSCOPE® doivent être remplacés uniquement par une entreprise de maintenance désignée par le fabricant.

16. Pensez toujours à bien éteindre l'appareil après utilisation.

4. Déballage de l'appareil / Emballage

Déballer soigneusement l'appareil et ses accessoires. Lors de l'ouverture de l'emballage, ne pas utiliser d'objets tranchants qui pourraient endommager l'appareil.

Ce produit est livré dans un emballage écologique. Tout emballage HEATSCOPE® mis en circulation soit directement, soit via les échanges commerciaux est certifié conforme au §6 du Décret Allemand sur les Emballages (German Packaging Directive). En conséquence, tout emballage HEATSCOPE® peut être jeté de manière écologique dans les conteneurs de collecte pour matériaux d'emballage. A ce propos, les dispositions légales en vigueur doivent être respectées. Des informations complémentaires sont disponibles auprès du fabricant.

Précautions d'usage! Important! Nettoyez l'appareil avec un chiffon humide avant la première utilisation. N'utilisez pas de produits contenant des substances alcalines tels que l'hydroxyde de sodium ou le savon, d'agents tensioactifs ou de solvants/alcool.

5. Instructions d'installation

Les DIFFÉRENTES options d'installation du chauffage radiant HEATSCOPE® sont exposées dans les schémas des premières pages de ce manuel.

Assurez-vous que le chauffage radiant est solidement fixé à la surface de pose. En termes de résistance à l'étirement et au cisaillement, les fixations sont conçues pour supporter au moins 3 fois le poids du chauffage radiant qui doit être installé (y compris les accessoires). Lors de l'installation de l'appareil, utilisez les vis et les prises adaptées (fournies) à la surface de pose.

Veillez garder à l'esprit que deux supports de fixation sont nécessaires pour fixer l'appareil de manière sûre. Veillez-vous référer aux dimensions minimales d'installation pour cet appareil à la section « distances minimales ».

6. Fonctionnement, instructions d'installation et distances minimales

Une fois l'appareil installé, vous pouvez l'utiliser pour la première fois.

Le HEATSCOPE® possède un interrupteur omnipolaire « MARCHÉ/ARRÊT ». Le contrôle du chauffage radiant se fait manuellement à l'aide d'un sélecteur situé à même l'appareil ou à l'aide d'une télécommande IR fournie (selon le modèle). L'appareil doit être relié à un disjoncteur différentiel à courant résiduel ainsi qu'à un fusible.

Il est recommandé d'installer l'appareil uniquement dans des zones intérieures ou extérieures à l'abri de la pluie et de la poussière. Le chauffage radiant doit être installé à une hauteur d'au moins 180 cm et à au moins 40 cm de chaque mur adjacent. La distance entre le chauffage radiant et la surface arrière doit être d'au moins 10 cm (mur) ou au moins 17 cm (plafond – cette distance peut être obtenue en utilisant les accessoires de fixation fournis). Des mesures de précaution supplémentaires pourront être prises conformément aux règlements locaux de sécurité-incendie.

Le chauffage radiant ne doit pas être installé directement au-dessous d'une prise électrique. Les côtés du HEATSCOPE® doivent se trouver au moins à 10 cm de toute source électrique.

7. Précautions, entretien et maintenance

Avant de procéder au nettoyage et à l'entretien de votre HEATSCOPE®, débranchez-le bien de la source de courant, ou si les câbles sont enfouis, éteignez-le bien à l'aide de l'interrupteur omnipolaire. Assurez-vous que l'appareil ait refroidi : attendez au moins 60 minutes après la dernière utilisation avant de procéder à son nettoyage.

Toutes les surfaces doivent être nettoyées avec un chiffon humide seulement. N'utilisez jamais de produits contenant des substances alcalines tels que l'hydroxyde de sodium ou le savon, d'agents tensioactifs ou de solvants comme l'alcool.

Utilisez seulement un chiffon ou une brosse très douce pour le réflecteur et les éléments chauffants.

Le câble d'alimentation ou le câble enfoui avec interrupteur omnipolaire doit être remplacé seulement par une entreprise d'électricité spécialisée et désignée ou approuvée par le fabricant. Les éléments chauffants, ainsi que les autres composants ou pièces du boîtier doivent être remplacés seulement par une organisation désignée par le fabricant.

Si vous ou une personne agissant pour votre compte procède à des réparations, celles-ci ne seront pas couvertes par la garantie. Les réparations non conformes et l'installation ou l'utilisation incorrecte annuleront la garantie de façon immédiate.

8. Retrait du service / élimination

Ce produit est livré dans un emballage écologique. Tout emballage mis en circulation soit directement, soit via les échanges commerciaux est certifié conforme au §6 du Décret Allemand sur les Emballages (German Packaging Directive). En conséquence, tout emballage peut être jeté de manière écologique dans les conteneurs de collecte pour matériaux d'emballage. A ce propos, les dispositions légales en vigueur doivent être respectées. Des informations complémentaires sont disponibles auprès du fabricant.

Lorsque l'appareil est en fin de vie, il doit être retiré du service par un spécialiste conformément à la réglementation en vigueur et des mesures doivent être prises pour s'assurer qu'il ne pourra pas être réutilisé.

L'appareil doit être éliminé par un professionnel et de manière écologique. La réglementation en vigueur doit être respectée.

Gentile Cliente,

Grazie per aver scelto un riscaldatore elettrico radiante HEATSCOPE®. Questo riscaldatore ad infrarossi a luce ambiente di alta qualità è prodotto in Germania ed è conforme agli standard CE/EN/DIN e le direttive EU. Vengono utilizzati solo materiali e componenti testati ed eco-compatibili.

Progettati per uso privato e commerciale, i riscaldatori radianti al carbonio HEATSCOPE®, operanti nella gamma degli infrarossi ad onde medie-veloci, producono calore in pochi secondi ovunque sia necessario. Il riscaldatore radiante a raggi infrarossi permette di trasportare il calore ad una distanza massima di 3 metri, idealmente in una direzione specifica.

Prima di installare l'apparecchio, leggere attentamente questo manuale di istruzioni. Seguire le informazioni fornite per evitare di mettere in pericolo voi stessi, la vostra famiglia, i vostri amici ed i vostri conoscenti. In caso di domande, contattare il fornitore o il produttore.

Conservare questo manuale di istruzioni in un luogo sicuro in modo che sia possibile consultare in un secondo momento, se necessario. Trasmettete il manuale a qualsiasi successivo proprietario dell'apparecchio HEATSCOPE® e garantite che i supplementi ricevuti siano inclusi con esso (www.heatscope.com).

Prima dell'installazione, verificare che la tensione di funzionamento corrisponda a quella indicata sulla targhetta dell'apparecchio HEATSCOPE®!

Questo manuale di istruzioni è destinato esclusivamente per prodotti standard disponibili. I dati tecnici, i requisiti di installazione e le dimensioni di versioni speciali possono essere diversi.

Garanzia

HEATSCOPE® è garantito per 24 mesi. Il periodo di garanzia decorre dalla data in cui la nuova unità è stata

acquistata. Parti soggette a usura o difetti che influenzano l'usabilità dell'apparecchio solo leggermente non sono coperti dalla garanzia. Quando si effettua una richiesta di garanzia, è necessario fornire la fattura originale che mostri la data di acquisto ed il modello.

Modalità di applicazione del diritto di garanzia

Si prega di contattare il distributore / negoziante prima di restituire l'unità difettosa con la prova d'acquisto e una descrizione dettagliata del guasto. Il produttore accetterà solo l'unità se viene restituita con un adeguato imballaggio per il trasporto che la protegga durante la spedizione.

Il costruttore, a propria discrezione, adempirà ai propri obblighi di garanzia riparando o sostituendo l'unità difettosa o singole parti dell'unità difettosa. Se un'unità viene sostituita, la forma ed il colore della nuova unità possono variare leggermente da quella originale. La data di acquisto determina quando inizia il periodo di garanzia. Il periodo di garanzia non può essere esteso se l'unità è stata sostituita o riparata dal produttore.

Esclusione di garanzia

Danni o difetti causati da uso o funzionamento improprio, nonché i difetti causati dall'utilizzo di parti non originali o l'uso di accessori non raccomandati dal costruttore non sono coperti dalla garanzia.

La garanzia non copre i danni causati da agenti esterni quali incendi, fulmini o eventuali danni di trasporto. È esclusa la responsabilità per danni conseguenti a persone o cose.

Se il numero di serie dell'unità è stato modificato, rimosso o reso illeggibile, la garanzia non è valida.

Tutti i diritti di garanzia sono sospesi se l'apparecchio viene aperto, alterato, modificato, ricostruito o riparato da una persona che non sia autorizzata dal costruttore.

La dichiarazione di conformità è disponibile su richiesta presso il produttore.

1. Dimensioni e specifiche

Art.-No.	Colore	Potenza	Peso	Misure (incl. Staffe)
MHS-SM1600BK.100 / MHS-SP1600BK.100	Fronte: nero Corpo: titanio	1600 W	3,5 kg	600 x 184 x 82 mm
MHS-SM2200BK.100 / MHS-SP2200BK.100		2200 W	4,0 kg	670 x 184 x 82 mm
MHS-SM2800BK.100 / MHS-SP2800BK.100		2800 W	4,5 kg	810 x 184 x 82 mm
MHS-SM1600WT.100 / MHS-SP1600WT.100	Fronte: bianco Corpo: bianco	1600 W	3,5 kg	600 x 184 x 82 mm
MHS-SM2200WT.100 / MHS-SP2200WT.100		2200 W	4,0 kg	670 x 184 x 82 mm
MHS-SM2800WT.100 / MHS-SP2800WT.100		2800 W	4,5 kg	810 x 184 x 82 mm
MHS-VT1600BK.100 / MHS-VE1600BK.100	Fronte: nero Corpo: titanio	1600 W	6,0 kg	810 x 184 x 90 mm
MHS-VT2200BK.100 / MHS-VE2200BK.100		2200 W	8,0 kg	1160 x 184 x 90 mm
MHS-VT3200BK.100 / MHS-VE3200BK.100		3200 W	11,0 kg	1660 x 184 x 90 mm
MHS-VT1600WT.100 / MHS-VE1600WT.100	Fronte: bianco Corpo: bianco	1600 W	6,0 kg	810 x 184 x 90 mm
MHS-VT2200WT.100 / MHS-VE2200WT.100		2200 W	8,0 kg	1160 x 184 x 90 mm
MHS-VT3200WT.100 / MHS-VE3200WT.100		3200 W	11,0 kg	1660 x 184 x 90 mm

2. Uso e modelli

HEATSCOPE® SPOT – regolazione manuale, cavo 4 poli

SPECIFICHE: ON/OFF + due livelli di potenza regolabili manualmente (100% o 50%)



MHS-SM1600BK.100, MHS-SM2200BK.100, MHS-SM2800BK.100
MHS-SM1600WT.100, MHS-SM2200WT.100, MHS-SM2800WT.100

HEATSCOPE® SPOT – 3 livelli di potenza, controllabile a distanza, cavo 3 poli

SPECIFICHE: ON/OFF + tre livelli di potenza controllabili a distanza (100%, 80% or 50%), IR telecomando



MHS-SP1600BK.100, MHS-SP2200BK.100, MHS-SP2800BK.100
MHS-SP1600WT.100, MHS-SP2200WT.100, MHS-SP2800WT.100

HEATSCOPE® VISION regolazione manuale, cavo 4 poli

SPECIFICHE: ON/OFF + due livelli di potenza regolabili manualmente da esterno (100% o 50%)



MHS-VE1600BK.100, MHS-VE2200BK.100, MHS-VE3200BK.100
MHS-VE1600WT.100, MHS-VE2200WT.100, MHS-VE3200WT.100

HEATSCOPE® VISION – controllabile a distanza, cavo 3 poli

SPECIFICHE: ON/OFF + tre livelli di potenza controllabili a distanza (100%, 80% or 50%), IR telecomando



MHS-VT1600BK.100, MHS-VT2200BK.100, MHS-VT3200BK.100
MHS-VT1600WT.100, MHS-VT2200WT.100, MHS-VT3200WT.100

3. Informazioni sulla sicurezza

I riscaldatori ad infrarossi HEATSCOPE® devono essere installati e messi in funzione solamente da un esperto elettricista autorizzato.

Le pertinenti norme edilizie e di sicurezza antincendio locali devono essere rispettate.

ATTENZIONE: Il riscaldatore non deve essere utilizzato in piccole stanze abitate da persone che non possono lasciare la stanza senza aiuto, se non è garantita la supervisione costante.

1. Si prega di controllare che il vostro riscaldatore radiante HEATSCOPE® e gli accessori siano completi e non danneggiati. Se il corpo o il riflettore è deformato/danneggiato o l'elemento riscaldante è rotto, non usate l'apparecchio HEATSCOPE®. Si prega di contattare il fornitore o il produttore.

Il cavo non deve essere schiacciato o danneggiato.

Se l'unità o gli accessori mostrano segni di difetti, crepe, rotture o altri danni, interrompere l'uso e farli riparare. In questo caso, scollegate l'apparecchio dalla rete elettrica, restituitelo al produttore o smaltitelo. L'unità deve essere etichettata di conseguenza per evitare che venga ricollegata.

2. HEATSCOPE® è dotato di un interruttore onnipolare „ON / OFF“. L'unità può essere controllata manualmente o utilizzando un telecomando IR (fornito, a seconda del modello) o un selettore sull'unità stessa. L'unità deve essere collegata ad un interruttore differenziale ed un fusibile.

3. L'apparecchio può essere utilizzato solo con un sistema di isolamento omologato. Il riscaldatore è fornito di serie con un cavo di collegamento aperto all'estremità.

4. Quando installate il riscaldatore radiante HEATSCOPE®, assicuratevi che il bordo inferiore dell'unità sia ad almeno 180 cm da terra e le distanze di sicurezza dalla parete e soffitto di cui al presente manuale (vedi sotto) siano mantenute. Mantenere sempre una distanza di almeno 150 cm da tessuti e altri materiali infiammabili.

5. Il riscaldatore radiante non deve essere installato direttamente sotto una fonte di alimentazione / presa. I lati dell'unità devono essere ad almeno 10 cm dalla sorgente di alimentazione più vicina. Prese / fonti di energia devono essere liberamente accessibili in qualsiasi momento e rispettare le seguenti specifiche: 220-240 V, 16 A con 16 A fusibile. Non altri carichi possono essere collegati a questa fonte di energia.

6. HEATSCOPE® ha un grado di protezione IP 44 (polvere e spruzzi d'acqua). Tuttavia, è consigliabile installare l'unità dove sia ben protetta da eventuali agenti atmosferici come pioggia e polvere dall'alto.

7. In conformità con VDE 0100, parte 701, il riscaldatore radiante può essere installato solo in zona Area 3, in ambienti in cui vi è elevata umidità (bagno, spa, piscina, ecc). La distanza dalla vasca da bagno o doccia deve essere di almeno 100 cm e la distanza dalla piscina di almeno 200 cm. Se HEATSCOPE® è installato in un tale ambiente con umidità elevata, gli interruttori o gli altri componenti di funzionamento devono essere posizionati in modo tale che non possano essere toccati da persone che siano in contatto diretto con l'acqua.

I riscaldatori posizionati in bagno non devono essere fatti funzionare con un separato termostato automatico od un timer. Quando un elemento radiante viene installato in un bagno, la direttiva CE richiede che almeno un elemento riscaldante visibilmente „brillanti“ non appena l'apparecchio viene acceso.

8. Non appena l'unità è collegata ad una fonte di alimentazione ed è accesa utilizzando un interruttore „ON / OFF“ od un altro componente di accensione, ci vuole un massimo di 10 secondi per raggiungere la temperatura di esercizio.

9. **ATTENZIONE:** pericolo di ustioni!

Lo schermo anteriore o la griglia protettiva raggiungono temperature molto elevate quando l'unità è in funzione.

Non coprite una parte del frontale o l'intera parte anteriore del riscaldatore radiante. Non toccare alcuna parte del riscaldatore HEATSCOPE® durante il funzionamento e fino a 60 minuti dopo averlo spento.

10. Per vostra sicurezza, non asciugate mai tessuti od altri materiali usando HEATSCOPE®. Coprendo il riscaldatore radiante si può provocare un incendio!

11. Assicurarsi che i cavi, mobili, materiali infiammabili o altri oggetti non entrino in contatto con la superficie del riscaldatore radiante e non coprano l'unità. In nessun caso l'unità dovrebbe essere coperta con isolante o materiali simili.

12. Staccare il riscaldatore radiante dalla presa di corrente prima di pulirlo, di regolare l'angolo o di rimuoverlo dalla parete / soffitto. Se si utilizzano cavi interrati, spegnere l'alimentazione tramite un interruttore onnipolare.

13. Fare attenzione quando si utilizza l'unità. Questo apparecchio non è destinato all'uso da parte di persone (inclusi i bambini) con ridotte capacità fisiche, sensoriali o mentali o mancanza di esperienza e / o conoscenza, a meno che non siano supervisionati da una persona responsabile della loro sicurezza o abbiano ricevuto istruzioni su come operare / utilizzare l'unità.

14. L'unità non deve mai essere usato senza sorveglianza. I bambini devono essere controllati in ogni momento per assicurarsi che non giochino con l'apparecchio, lo accendano involontariamente o lo regolino.

15. Utilizzare solo gli accessori in dotazione o gli accessori originali approvati dal costruttore. Il cavo di alimentazione o altri componenti del riscaldamento radiante HEATSCOPE® possono essere sostituiti soltanto da una società di assistenza professionale approvata dal produttore.

16. Ricordarsi sempre di spegnere l'apparecchio dopo l'uso.

4. Disimballaggio dell' unità / packaging

Disimballare l'apparecchio e gli accessori con attenzione. Quando si apre la confezione, non utilizzare oggetti appuntiti che potrebbero danneggiare l'unità.

Questo prodotto viene fornito in confezioni eco-compatibili. Tutti gli imballaggi HEATSCOPE® che entrano in circolazione, direttamente o tramite il commercio, sono certificati conformemente alla cifra 6 della direttiva sugli imballaggi tedesca. Di conseguenza, tutti gli imballaggi HEATSCOPE® possono essere smaltiti nel rispetto dell'ambiente, in contenitori per la raccolta di materiali di imballaggio. Le disposizioni di legge in materia devono essere osservate. Ulteriori informazioni sono disponibili presso il produttore.

Informazione sulla manutenzione! Important! Pulire l'unità con un panno umido prima di utilizzarlo per la prima volta. Non utilizzare prodotti di pulizia contenenti sostanze alcaline, quali idrossido di sodio o sapone, tensioattivi o solventi / alcool.

5. Istruzioni di montaggio

Le opzioni individuali per l'installazione del riscaldatore radiante HEATSCOPE® sono mostrate nei diagrammi sulla prima pagine di questo manuale.

Assicurarsi che l'elemento radiante venga fissato saldamente alla superficie di installazione. In termini di trazione e resistenza al taglio, gli elementi di fissaggio devono poter sopportare almeno 3 volte il peso del riscaldatore radiante (accessori compresi) che deve essere installato. Quando si installa l'unità, utilizzare le viti corrette e tasselli (in dotazione) per la superficie.

Si prega di tenere presente che si ha sempre bisogno di due staffe di fissaggio per fissare l'unità in modo sicuro. Si prega di fare riferimento alle dimensioni minime di installazione alla voce „distanze minime“.

6. Funzionamento, istruzioni di installazione e distanze minime

Dopo aver installato l'unità, è possibile utilizzarlo per la prima volta.

HEATSCOPE® è dotato di un interruttore onnipolare „ON / OFF“. È possibile controllare il riscaldamento radiante manualmente mediante un selettore sull'apparecchio o mediante un telecomando a raggi infrarossi fornito in dotazione (a seconda del modello). L'unità deve essere collegata ad un interruttore differenziale ed un fusibile.

Si consiglia di installare l'unità solo in ambienti interni o esterni che siano ben protetti da eventuali agenti atmosferici dall'alto come pioggia e polvere. Il riscaldatore è protetto dagli spruzzi d'acqua laterale, ma deve essere coperto con un tetto o un baldacchino simile in alto.

Il riscaldatore radiante deve essere installato ad un'altezza di almeno 180 cm, ad una distanza di almeno 40 cm da ciascuna parete adiacente. La distanza tra il riscaldatore radiante e la superficie posteriore deve essere di almeno 10 cm (mura) o 17 cm (soffitto – questa distanza può essere realizzata utilizzando gli accessori di fissaggio forniti). Può essere necessario prendere altre misure di protezione in conformità alle norme di sicurezza antincendio locali, ad esempio, per l'installazione su superfici infiammabili.

Il riscaldatore radiante non deve essere installato direttamente sotto una presa di corrente. I lati di HEATSCOPE® devono essere ad almeno 10 cm da prese di corrente.

7. Cura, manutenzione e assistenza

Prima della pulizia e la manutenzione di HEATSCOPE®, scollegarlo dalla presa di corrente o, se si utilizzano cavi interrati, spegnerlo tramite l'interruttore bipolare. Assicurarsi che l'unità sia raffreddata ed attendere almeno 60 minuti dopo l'ultimo uso prima di procedere alla pulizia.

Tutte le superfici devono essere pulite con un panno umido. Non utilizzare prodotti di pulizia contenenti sostanze sub-alcaline, quale l'idrossido di sodio o sapone, tensioattivi o solventi come alcool.

Usare solo un panno molto morbido o una spazzola per il riflettore e gli elementi di riscaldamento.

Il cavo di alimentazione o il cavo interrato con interruttore onnipolare possono essere sostituiti soltanto da una società elettrica specializzata segnalata o approvata dal produttore. Gli elementi di riscaldamento, altri componenti o parti del corpo possono essere sostituiti soltanto da un'organizzazione di servizio segnalata dal produttore.

Se voi stessi o qualcuno incaricato da voi esegue questi lavori, gli stessi non saranno coperti dalla garanzia. Riparazioni inadeguate ed installazione od uso non corretti invalideranno immediatamente la garanzia.

8. Dismissione / smaltimento

Questo prodotto viene fornito in confezioni eco-compatibili. Tutti gli imballaggi che entrano in circolazione, direttamente o tramite il commercio, sono certificati conformemente alla cifra 6 della direttiva sugli imballaggi tedesca. Di conseguenza, tutti gli imballaggi possono essere smaltiti in modo ecologico in contenitori per la raccolta di materiali di imballaggio. Le disposizioni di legge in materia devono essere osservate. Ulteriori informazioni sono disponibili presso il produttore. Quando l'unità raggiunge la fine della sua vita utile deve essere rimossa dal servizio da uno specialista secondo le norme e le relative azioni devono essere intraprese per assicurare che non possa essere rimessa in uso.

L'unità deve essere smaltita in modo professionale e in modo ecologico. Le pertinenti disposizioni di legge devono essere rispettate.

Geachte klant,

hartelijk dank dat u voor een elektrische HEATSCOPE® warmtestraler heeft gekozen. De zogenaamde ambiente straler op infraroodbasis wordt onder hoogste kwaliteitsaspecten en volgens geldende CE/EN/DIN standaards en EU richtlijnen in Duitsland geproduceerd. Er wordt uitsluitend gebruik gemaakt van gecontroleerde milieubewuste materialen en componenten.

Fast medium wave HEATSCOPE® carbon warmtestralers (infrarood stralers met snelle middengolf) zijn geconcipeerd voor de huiselijke en de bedrijfsomgeving en creëren binnen enkele seconden warmte daar, waar ze benodigd wordt. De infraroodstraler maakt het, onder ideale omstandigheden, mogelijk, de warmte doelgericht over een afstand van tot 3 m te transporteren.

Lees voor de installatie deze gebruiksaanwijzing zorgvuldig en volg de individuele stappen nauwkeurig, om mogelijke gevaren voor u, uw familie, vrienden en kennissen uit te sluiten. Neem bij onduidelijkheden contact op met de verkoper of de producent.

Bewaar de handleiding goed om deze eventueel later te kunnen raadplegen. Geef deze handleiding mee aan elke mogelijke navolgende bezitter van deze HEATSCOPE®. Voeg eventueel later ontvangen toevoegingen in de handleiding bij (www.heatscope.com).

Controleer voor de installatie dat de elektrische spanning overeenkomt met diegene die op het typebordje van uw HEATSCOPE® staat aangegeven!

Deze handleiding is uitsluitend bedoeld voor de beschikbare serie producten. Bij producties op maat kunnen afwijkingen van de technische data, de montagerichtlijnen en de afmetingen mogelijk zijn.

Garantie

De HEATSCOPE® heeft een garantie van 24 maanden. De garantieperiode begint op de dag dat het nieuwe apparaat is aangeschaft. Slijtage of gebreken die deugdelijk gebruik van het apparaat nauwelijks beïnvloeden, zijn van de garantie uitgesloten. Garantie aanspraak moet door de originele factuur waarop de aankoopdatum en het model zijn aangegeven, worden nagewezen.

Afwikkeling van de garantie

Neem altijd eerst contact op met de handelaar / importeur. Stuur dan het defecte apparaat met de betreffende factuur en een gedetailleerde foutbeschrijving aan de producent. Het ingezonden apparaat wordt door de producent alleen in ontvangst genomen, wanneer het apparaat in een adequate transportverpakking wordt verzonden die het apparaat tijdens het transport tegen verdere beschadiging beschermt.

De producent zal naar eigen inschatting aan de garantie door middel van reparatie of vervanging van de defecte onderdelen of het defecte apparaat voldoen. Bij vervanging kunnen vorm en kleur minimaal van het oorspronkelijk verworven apparaat afwijken. Het begin van de garantieperiode wordt bepaald door de oorspronkelijke aankoopdatum deze wordt niet automatisch verlengd wanneer het apparaat door de producent is vervangen of gerepareerd.

Garantieuitsluitel

Schade of gebreken die door onvakkundig gebruik, handhaving of opslag zijn veroorzaakt, evenals defecten die door gebruik van niet originele onderdelen of door het gebruik van niet door de producent aanbevolen toebehoor ontstaan, zijn niet in de garantie inbegrepen.

De garantie dekt geen schades, die zijn ontstaan door invloeden van buitenaf zoals bijvoorbeeld brand, bliksem of enige vorm van transportschade. De aansprakelijkheid voor vervolgschade bij personen of roerende of onroerende goederen zijn uitgesloten.

Als het serienummer van het apparaat is veranderd, verwijderd of onleesbaar is gemaakt, kan er geen aanspraak worden gemaakt op de garantie.

Alle garantie aanspraken komen te vervallen wanneer het apparaat door een niet door de producent geautoriseerde instantie wordt geopend, veranderd, gemodificeerd, omgebouwd, of gerepareerd.

De conformiteitsverklaring (CE, WEEE, RoHS) kunt u op aanvraag direct bij de producent verkrijgen.

1. Afmetingen & specificaties

Art.-Nr.	Kleur	Vermogen	Gewicht	Afmetingen (inkl. bevestiging)
MHS-SM1600BK.100 / MHS-SP1600BK.100	Vorkant: zwart Behuizing: titaan	1600 W	3,5 kg	600 x 184 x 82 mm
MHS-SM2200BK.100 / MHS-SP2200BK.100		2200 W	4,0 kg	670 x 184 x 82 mm
MHS-SM2800BK.100 / MHS-SP2800BK.100		2800 W	4,5 kg	810 x 184 x 82 mm
MHS-SM1600WT.100 / MHS-SP1600WT.100	Vorkant: wit Behuizing: wit	1600 W	3,5 kg	600 x 184 x 82 mm
MHS-SM2200WT.100 / MHS-SP2200WT.100		2200 W	4,0 kg	670 x 184 x 82 mm
MHS-SM2800WT.100 / MHS-SP2800WT.100		2800 W	4,5 kg	810 x 184 x 82 mm
MHS-VT1600BK.100 / MHS-VE1600BK.100	Vorkant: zwart Behuizing: titaan	1600 W	6,0 kg	810 x 184 x 90 mm
MHS-VT2200BK.100 / MHS-VE2200BK.100		2200 W	8,0 kg	1160 x 184 x 90 mm
MHS-VT3200BK.100 / MHS-VE3200BK.100		3200 W	11,0 kg	1660 x 184 x 90 mm
MHS-VT1600WT.100 / MHS-VE1600WT.100	Vorkant: wit Behuizing: wit	1600 W	6,0 kg	810 x 184 x 90 mm
MHS-VT2200WT.100 / MHS-VE2200WT.100		2200 W	8,0 kg	1160 x 184 x 90 mm
MHS-VT3200WT.100 / MHS-VE3200WT.100		3200 W	11,0 kg	1660 x 184 x 90 mm

2. Toepassing & modellen

HEATSCOPE® SPOT - manuele afstelling, 4-aderige kabel

SPECIFICATIES: AAN/UIT + twee manueel schakelbare verwarmingsstanden extern (100% of 50%)



MHS-SM1600BK.100, MHS-SM2200BK.100, MHS-SM2800BK.100
MHS-SM1600WT.100, MHS-SM2200WT.100, MHS-SM2800WT.100

HEATSCOPE® SPOT – stappenschakelaar, op afstand bedienbaar, 3-aderige kabel

SPECIFICATIES: AAN/UIT + drie op afstand bedienbare verwarmingsstanden (100%, 80% of 50%), IR-afstandsbediening



MHS-SP1600BK.100, MHS-SP2200BK.100, MHS-SP2800BK.100
MHS-SP1600WT.100, MHS-SP2200WT.100, MHS-SP2800WT.100

HEATSCOPE® VISION – manuele afstelling, 4-aderige kabel

SPECIFICATIES: AAN/UIT + twee manueel schakelbare verwarmingsstanden extern (100% of 50%)



MHS-VE1600BK.100, MHS-VE2200BK.100, MHS-VE3200BK.100
MHS-VE1600WT.100, MHS-VE2200WT.100, MHS-VE3200WT.100

HEATSCOPE® VISION – stappenschakelaar, op afstand bedienbaar, 3-aderige kabel

SPECIFICATIES: AAN/UIT + drie op afstand bedienbare verwarmingsstanden (100%, 80% of 50%), IR-afstandsbediening



MHS-VT1600BK.100, MHS-VT2200BK.100, MHS-VT3200BK.100
MHS-VT1600WT.100, MHS-VT2200WT.100, MHS-VT3200WT.100

3. Veiligheidsadviezen

HEATSCOPE infrarood stralers mogen uitsluitend worden geïnstalleerd door erkende electriciërs of vakbekwame, geautoriseerde personen en mogen ook uitsluitend door dezen voor het eerst in gebruik worden genomen.

De lokale bouw- en brandveiligheidsvoorschriften dienen onder alle omstandigheden te worden nageleefd.

WAARSCHUWING: de verwarmingsapparatuur mag niet worden gebruikt in kleine ruimtes die worden bewoond door personen, die niet zelfstandig de ruimte kunnen verlaten, tenzij een continue controle is gewaarborgd.

1. Controleer uw HEATSCOPE® warmtestraler en het toebehør op compleetheid en eventuele beschadigingen. Indien de behuizing of de reflector is gedeformeerd, beschadigd, of het verwarmingselement gebroken, neem de HEATSCOPE® dan niet in gebruik, maar neem contact op met de verkoper of de producent. De bedrading mag niet gekneusd of beschadigd zijn.

Als het apparaat of de toebehøren defect zijn, scheuren, breuken of andere beschadigingen hebben, mag het apparaat niet meer in gebruik worden genomen en dient te worden gerepareerd. Hiervoor dient de warmtestraler vakkundig van het stopcontact/energiebron te worden afgesloten, en te worden geretourneerd naar de producent of worden vernietigd. Het apparaat dient duidelijk te worden gekenmerkt tegen heringebruikname.

2. De HEATSCOPE® is voorzien van een meerpolige "AAN/UIT" schakelaar. Men kan de warmtestraler óf door middel van een IR-afstandsbediening (afhankelijk van model), die wordt meegeleverd, óf direct aan het apparaat door middel van de schakelaar manueel instellen. Het aansluiten aan een isolatieschakelaar en een zekering is verplicht.

3. Het apparaat mag uitsluitend met een goedgekeurde schakelaar en/of onderbreker in gebruik worden genomen. De straler is standaard van een open kabel zonder stekker voor de elektrische aansluiting voorzien.

4. HEATSCOPE® warmtestralers moeten met een minimale afstand vanaf de onderkant van het apparaat van 180 cm naar de bodem en veiligheidsafstanden naar wand en plafond volgens deze handleiding (zie onder) worden geïnstalleerd. Houd textiel en andere licht ontvlambare stoffen in de buurt van de HEATSCOPE® ten minste 150 cm van de warmtebron vandaan.

5. De straler mag niet direct onder een stopcontact/elektrische aansluiting worden gemonteerd. Vanaf de zijanten dient een veiligheidsafstand van minimaal 10 cm naar het volgende stopcontact/elektrische aansluiting te worden aangehouden. Stopcontacten/elektrische aansluitingen dienen te allen tijde vrij toegankelijk te zijn en aan de volgende specificaties te voldoen: 220-240 V AC ~/ 50 Hz, 16 A met een 16 A zekering. Er wordt aanbevolen geen verdere verbruikers met deze elektrische aansluiting te verbinden.

6. De HEATSCOPE® heeft de veiligheidsklassen IP 44 (beveiligd tegen stof en spatwater). In ieder geval is voldoende bescherming tegen directe weersinvloeden van bovenaf (regen, spatwater, vallende voorwerpen, etc.) vereist; daarom dient elke HEATSCOPE® installatie onder een afdak, overkapping of dergelijke te worden voorgenomen of te worden voorzien van de optioneel verkrijgbare weerbescherming.

7. Volgens VDE 0100, deel 701 mag de warmtestraler alleen in bereik 3 in installatieruimtes met hoge vochtigheid (bad, spa, zwembad, etc.) worden geïnstalleerd - de afstand naar badkuip of douche moet tenminste 100 cm bedragen, de afstand naar een zwembad minimaal 200 cm. Als de HEATSCOPE® in een zoals hier beschreven omgeving met hoge vochtigheid wordt gemonteerd, dienen de schakelaar of andere bedieningselementen dusdanig te worden aangebracht, dat ze niet door personen, die in direct contact met water staan, kunnen worden aangeraakt. Badstralers mogen niet in gebruik worden genomen met een separate automatische thermostaat of timer. Bij de installatie in badkamers moet, zodra de straler wordt ingeschakeld, volgens CE-standaard te allen tijde minstens één warmte element zichtbaar "gloeien".

8. Zodra het apparaat met een elektrische bron is verbonden en door een "AAN/ON" schakelaar of een andere bedienoptie is ingeschakeld, duurt het maximaal 15-30 seconden, tot de warmtestraler zijn bedrijfstemperatuur heeft bereikt.

9. WAARSCHUWING: Verbrandingsgevaar! Het glas resp. het beschermrooster aan de voorkant van de warmtestraler worden zeer heet.

De voorkant van de straler nooit gedeeltelijk of helemaal afdekken. Raak geen enkel onderdeel van de HEATSCOPE® gedurende het gebruik tot minimaal 30 minuten na het uitschakelen aan.

10. Het drogen van textiel, kleding en andere materialen met behulp van de HEATSCOPE® is voor uw eigen veiligheid verboden. Bij het afdekken van de warmtestraler bestaat verhoogd brandgevaar! Houd textiel en andere licht ontvlambare stoffen in de buurt van de HEATSCOPE® minstens 150 cm van de warmtebron vandaan.

11. Let erop dat geen kabels, meubels, brandbare materialen of andere voorwerpen met het oppervlak van de warmtestraler in contact komen en dekt u het apparaat nooit af. Het apparaat mag nooit met isolatiemateriaal of vergelijkbare materialen worden afgedekt.

12. Onderbreek de stroomtoevoer voordat u het apparaat reinigt, een hoek instelt of het apparaat demonteert. Bij een vast geïnstalleerde stroomtoevoer dient u deze vooraf met een meerpolige schakelaar te onderbreken..

13. Wees voorzichtig bij het gebruik van het apparaat! Dit apparaat is niet bestemd voor gebruik door personen (waaronder kinderen) met gelimiteerde lichamelijke, zintuiglijke of verstandelijke vermogens of door personen met gebrek aan ervaring en/of gebrek aan kennis, tenzij deze door een voor hun veiligheid verantwoordelijke persoon worden gecontroleerd of aanwijzingen hebben gekregen, hoe het apparaat dient te worden bediend/gebruikt.

14. Het apparaat mag nooit zonder toezicht in gebruik worden genomen. Kinderen dienen te allen tijde onder toezicht te zijn om veilig te stellen dat zij niet met het apparaat spelen, dit onbedoeld inschakelen of verstellen.

15. Gebruik uitsluitend de meegeleverde toebehøren resp. origineel toebehør dat is vrijgegeven door de producent. Vervanging van de bedrading of andere componenten van de HEATSCOPE® mag uitsluitend worden voorgenomen door een door de producent goedgekeurd, gespecialiseerd bedrijf of servicemedewerker.

16. Let er op het apparaat na gebruik steeds weer uit te schakelen.

4. Uitpakken / Verpakking

Pak het apparaat en de toebehoren voorzichtig uit. Gebruik geen scherpe voorwerpen die de straler kunnen beschadigen, om de verpakking te openen.

Dit product is milieubewust verpakt. Alle direct via de handel in verkeer gebrachte HEATSCOPE® verpakkingen zijn gecertificeerd volgens §6 van de Duitse verpakkingsverordening. Zodoende kunnen alle HEATSCOPE® verpakkingen milieubewust worden verwijderd. Hierbij dienen de geldende wettelijke voorschriften in acht te worden genomen. Verdere informatie hierover verstrekken wij graag op aanvraag.

Onderhoudsadvies! Belangrijk! Vóór de eerste ingebruikname het oppervlak met een vochtige doek afvegen. Gebruik geen reinigingsmiddelen met alkalische inhoudsstoffen, zoals natriumhydroxide, zeep, tenside of oplosmiddel/alcohol.

5. Montage-aanleiding

Op de afbeelding op de eerste twee pagina's worden de verschillende montagemogelijkheden van de HEATSCOPE® warmtestraler afgebeeld

Let er op dat de straler veilig en stevig met het montage-oppervlak is verbonden. De te bevestigende elementen dienen een trek- en scheerstevigheid van minstens het drievoudige gewicht van de te monteren warmtestraler inclusief toebehoren te hebben. Gebruik voor de bevestiging de voor het montage-oppervlak toepasselijke en nodige schroeven en pluggen (meegeleverd).

Let erop, dat u steeds twee montage-elementen nodig heeft om uw apparaat veilig te bevestigen.

Let hierbij nauwkeurig op de minimale montage afmetingen in het hoofdstuk "minimale afstanden".

In ieder geval dient de warmtestraler voldoende te worden beveiligd tegen directe weersinvloeden van bovenaf (regen, spatwater, vallende voorwerpen, etc.); daarom dient elke HEATSCOPE® installatie te worden voorgenomen onder een overkapping, een afdak of dergelijke of te worden voorzien van een optioneel verkrijgbare weerbescherming.

6. Gebruik, montagehandleiding en minimale afstanden

De HEATSCOPE® is uitgerust met een meerpolige "AAN/UIT" schakelaar. De straler kan direct aan het apparaat manueel of met een meegeleverde IR-afstandsbediening (afhankelijk van model) worden bediend. Het aansluiten aan een aardlekschakelaar en een zekering is verplicht.

Het apparaat mag alleen worden gemonteerd in tegen regen- en stof beveiligde binnen- of buitenruimten. Zijwaarts spatwater is geen probleem, maar de straler dient tegen directe weersinvloeden van bovenaf te worden beschermd door middel van een afdak, de optioneel verkrijgbare weerbescherming of dergelijke.

De HEATSCOPE® warmtestraler dient te worden geïnstalleerd op een minimale hoogte van 180 cm en met een minimale afstand van 40 cm tot elke aangrenzende muur of wand, de straler dient een minimale afstand van 10 cm te hebben ten opzichte van het achterliggende montage-oppervlak (deze afstand wordt bereikt indien u gebruik maakt van het meegeleverde bevestigingsmateriaal). Mogelijk dient u volgens de geldende lokale brandveiligheidsvoorschriften verdere veiligheidsmaatregelen te treffen, in het bijzonder bij brandbare montage-oppervlakken.

Direct boven de straler mag geen stopcontact of elektrische aansluiting zijn aangebracht, bovendien dient de HEATSCOPE® een minimale zijwaartse afstand van 10 cm van elk stopcontact te hebben.

7. Onderhoud en service

Voor reiniging en onderhoud dient de HEATSCOPE® altijd van het stroomnet te worden ontkoppeld en, indien vast ingebouwd, door middel van de meerpolige schakelaar volledig uitgeschakeld te worden. Vergewist u zich altijd dat het apparaat is afgekoeld, wacht na het laatste gebruik minstens 60 minuten, voordat u met de reiniging begint.

Alle oppervlakken mogen alleen met een vochtige doek worden gereinigd. Gebruik nooit reinigers met alkalische inhoudsstoffen zoals bijvoorbeeld natriumhydroxide, zeep, tenside of oplosmiddelen zoals alcohol.

Voor de reflector en de verwarmingselementen gebruikt u uitsluitend een zachte doek of een penseel.

Vervanging van de bedrading of de vaste meerpolige schakelaar mag uitsluitend worden voorgenomen door een door de producent goedgekeurd, gespecialiseerd bedrijf of servicemedewerker. Vervanging van verwarmingselementen of andere componenten mag uitsluitend worden voorgenomen door en door de producent aangewezen gespecialiseerd bedrijf of servicemedewerker.

Voor zelf voorgenomen of in opdracht gegeven reparaties bestaat geen garantie. Door onvakkundige reparaties, montage of bediening komt elke garantie te vervallen.

8. Buitendienststelling / Verwijdering

Dit product is milieubewust verpakt. Alle direct via de handel in verkeer gebrachte verpakkingen zijn gecertificeerd volgens §6 van de Duitse verpakkingsverordening. Zodoende kunnen alle verpakkingen milieubewust worden verwijderd. Hierbij dienen de geldende wettelijke voorschriften in acht te worden genomen. Verdere informatie hierover verstrekken wij graag op aanvraag.

Na afloop van de productlevenscyclus van het apparaat kan dit door een vakman volgens geldende voorschriften uit bedrijf worden genomen en dient te worden beveiligd tegen heringebruikname.

Het apparaat dient op vakkundig en milieubewust te worden vernietigd. Hierbij dienen de geldende wettelijke voorschriften te worden nageleefd.

CONTACT PARTNERS IN YOUR AREA

GERMANY

MANUFACTURER

MHS Munich Home Systems GmbH
Kramergasse 32
D-82054 Sauerlach-Lochhofen

mail@heatscope.com
www.heatscope.com

GERMANY (Elektrofach-/großhandel) ELECTRICAL SUPPLY COMPANIES

ELKA-Hugo Krischke GmbH
Wettersteinstr. 12
D-82024 Taufkirchen
Tel.: +49 89 3090409-0
Fax: +49 89 3090409-50
info@elka-krischke.de
www.elka-krischke.de

GERMANY, BeNeLux

ALL OTHER COMPANIES/CUSTOMERS

MOONICH GmbH
Kramergasse 32
D-82054 Sauerlach-Lochhofen
Tel.: +49 8104 647090
Fax: +49 8104 647099
mail@heatscope.com
www.moonich.de

FRANCE

SARL HEATSCOPE FRANCE
ZI Les gresses
26290 Donzère FRANCE
Tel.: +33 9 64 12 50 95
Fax: +33 4 75 52 92 89
contact@heatscopefrance.fr

TURKEY

Uluslararası Girişim Grubu
Adnan Saygun Cad. Lale Sok. 5/1
TR-34340 Ulus - İstanbul
Tel.: +90 212 2877760
info@uggrubu.com.tr
www.uggrubu.com.tr

SPAIN

Home Garden & Lifestyle Solutions S.L.
Av. Autopista del Saler 6-43
ES-46013 Valencia
Tel.: +34 652 810 402
info@masterkool.es
www.masterkool.es

USA, CANADA, NORTH AMERICA

GreenChance Inc. Culver City
11265 Washington Blvd.
USA CA90230
Tel.: 001-310-9295333-1001
Fax: 001-310-7335070
info@greenchance.net
www.greenchance.net

CZECH REPUBLIC

Able Electric, spol. s.r.o.
Ještědská 90/117a
CZ-46008 Liberec 8
Tel.: +420 485 130303
Fax: +420 485 130209
servis@bionaire.cz
www.bionaire.cz

SLOVAK REPUBLIC

KA-BE
Hričovská 205
SK-010 01 Žilina
Tel.: +421 41 7002121
Fax: +421 41 7233446
kabe@kabe.sk
www.kabe.sk

HONGKONG, ASIA

Design & Distribution Link Ltd.
75 King's Road
HK-North Point
Tel.: +852 2105 9468
Fax: +852 2838 8766
info@dndlink.com.hk
www.designlink.com.hk

ITALY

Ecoenergie srl
Via Roma 52/F
IT-35030 Cinto Euganeo (PD)
Tel.: +39 0429 700300
Fax: +39 0429 784513
info@ecoenergie.biz
www.ecoenergie.biz

GREECE

Archiflame
30 El. Venizelou St.
GR-172 35 Daphne / Athens
Tel.: +30 210 9716521
Fax: +30 210 9716521
info@archiflame.gr
www.archiflame.gr

NEW ZEALAND

Outdoor Concepts
77 The Strand / Parnell
NZ-1140 Auckland
Tel.: +64 9 3076770
Fax: +64 9 3774091
sales@outdoorconcepts.co.nz
www.outdoorconcepts.co.nz

COLOMBIA, SOUTH AMERICA

Importaciones y Distribuciones
Dieudonne SAS
CO-Bogota
Diag 127A N. 7C-19
Tel.: +57 2156268
Edgarv@lamaison-deltalight.com



MUNICH HOME SYSTEMS